

---

# **Estudio Socioeconómico del Trabajador de la Construcción**

**Fundación de Asistencia Social**

**CAMARA CHILENA DE LA CONSTRUCCION**

**Diciembre 2004 - Enero 2005**

---

**Centro de Documentación  
Cámara Chilena de la Construcción**

# INDICE

<b>1</b>	<b>RESUMEN EJECUTIVO .....</b>	<b>2</b>
<b>2</b>	<b>ANTECEDENTES GENERALES.....</b>	<b>4</b>
<b>3</b>	<b>PROPÓSITO DE LA INVESTIGACIÓN .....</b>	<b>4</b>
<b>4</b>	<b>OBJETIVOS ESPECÍFICOS .....</b>	<b>5</b>
<b>5</b>	<b>METODOLOGÍA.....</b>	<b>5</b>
5.1	INSTRUMENTO DE MEDICIÓN .....	5
5.2	PROCESO METODOLÓGICO .....	6
5.3	SELECCIÓN DE LOS ENCUESTADOS Y TAMAÑO DE MUESTRAS .....	6
5.4	MARGEN DE ERROR DE LAS ESTIMACIONES .....	7
5.5	PONDERACIÓN DE LA MUESTRA .....	8
<b>6</b>	<b>RESULTADOS 1: DESCRIPCIÓN REALIDAD DEL TRABAJADOR.....</b>	<b>9</b>
6.1	PERFIL DEMOGRÁFICO .....	9
6.2	NIVEL DE EDUCACIÓN .....	18
6.3	CAPACITACIÓN.....	22
6.4	ASISTENCIA SOCIAL .....	26
6.5	VIVIENDA.....	30
6.6	SALUD.....	32
6.7	DEPORTES .....	36
6.8	PROYECTOS SOCIALES DE LA CCHC.....	38
<b>7</b>	<b>RESULTADOS 2: NECESIDADES DEL TRABAJADOR .....</b>	<b>39</b>
7.1	IV REGIÓN .....	40
7.2	V REGIÓN.....	47
7.3	VIII REGIÓN.....	54
7.4	IX Y X REGIÓN .....	61
7.5	REGIÓN METROPOLITANA .....	68
<b>8</b>	<b>ANEXOS.....</b>	<b>75</b>
8.1	CUADROS RESUMEN DE RESULTADOS.....	76
8.2	ESTADÍSTICAS ENCUESTA CASEN.....	98
8.3	NÓMINA DE EMPRESAS ENCUESTADAS .....	100
8.4	ENCUESTA.....	104

## 1 Resumen Ejecutivo

A modo de resumen, se presentan a continuación las principales necesidades y prioridades según lo declaran los trabajadores en cada región geográfica considerada en el estudio.

Región Geográfica	Prioridad			
	Primera	Segunda	Tercera	Cuarta
IV	Vivienda	Capacitación	Salud	Educación Escolar
V	Salud	Vivienda	Capacitación	Educación Escolar
VIII	Vivienda	Educación Escolar	Capacitación	Salud
IX Y X	Vivienda	Capacitación	Salud	Educación Escolar
Metropolitana	Vivienda	Capacitación	Educación Escolar	Salud
<b>Total</b>	<b>Vivienda</b>	<b>Capacitación</b>	<b>Salud</b>	<b>Educación Escolar</b>

Es interesante notar que a pesar de las diferencias en la prioridad de necesidades que declaran en cada región, existe consenso de que las grandes necesidades están en los temas de *Vivienda*, *Capacitación*, *Salud* y *Educación*.

Por especialidad del trabajador, se observan también diferencias en las necesidades prioritarias. Con excepción de los administrativos que tienen un comportamiento diferente, los trabajadores con menores ingresos priorizan la *Vivienda*, mientras que los de mayor ingreso resaltan la *Capacitación* y *Educación*.

Especialidad del Trabajador	Prioridad			
	Primera	Segunda	Tercera	Cuarta
Jornal	Vivienda	Salud	Capacitación	Educación Escolar
Ayudante	Vivienda	Capacitación	Salud	Educación Escolar
Maestro	Vivienda	Capacitación	Salud	Educación Escolar
Operador Maquinaria	Educación Escolar	Capacitación	Vivienda	Salud
Capataz	Capacitación	Educación Escolar	Vivienda	Salud
Administrativo	Vivienda	Capacitación	Salud	Educación Escolar
<b>Total</b>	<b>Vivienda</b>	<b>Capacitación</b>	<b>Salud</b>	<b>Educación Escolar</b>

Las necesidades en *Vivienda*, se refieren principalmente a la adquisición de "la casa propia". A nivel nacional, existe un 59% de trabajadores que no tienen casa y de éstos, sólo el 9,3% tiene ahorros para la vivienda.

En *Salud*, se observa un promedio de licencias médicas al año que es superior en la Región Metropolitana que en las otras regiones. Por especialidad, los *Jornaleros, Maestros y Ayudantes*, son los que presentan mayor cantidad de licencias. En general, los problemas de salud más frecuentes son dentales y de visión.

En *Capacitación*, existe un 76,5% de trabajadores que no han tenido acceso a la capacitación dentro de las obras. En la capacitación externa, este porcentaje baja a 71,6%. Por especialidad, los *Capataces y Administrativos*, son los que realizan un mayor número de cursos en ambas modalidades (externa e interna). En general, existe una correlación positiva entre el nivel de educación del trabajador y la necesidad de capacitación, es decir, a mayor nivel de educación crece la necesidad de capacitación.

Por último en *Educación*, a nivel nacional se observa un 24,5% de trabajadores que no completan su educación básica. Esto se agudiza especialmente en las regiones IX y X, donde este porcentaje alcanza a 32%. Por especialidad del trabajador, los niveles más bajos de educación se encuentran entre los *Jornaleros y Maestros*.

El nivel de educación de las cónyuges es similar o superior al de los trabajadores.

Respecto al nivel de educación de los hijos, se observa que el problema de deserción escolar comienza en la educación media, donde a nivel nacional un 8,3% de los hijos entre 15 y 18 años han desertado.

En los hijos mayores de 18 años, un 20% continúa con la educación superior. Sin embargo, existe un 24% que no logra insertarse en el mundo laboral y se declaran "cesantes" o "sin actividad". Este porcentaje aumenta en los hijos mayores de 24 años a un 29%.

Finalmente, respondiendo el último objetivo de este estudio, cual es evaluar el nivel de conocimiento y de participación de los trabajadores en los proyectos sociales, actividades o beneficios de la CCHC., se observa a nivel nacional que el 38% de ellos declara conocer los programas. Sin embargo, sólo el 15% declara haber participado en alguno de estos proyectos. El canal de comunicación más efectivo de difusión es la Asistente Social que visita la empresa. Un 50% de los trabajadores se enteraron por este medio de los proyectos sociales existentes.

## **2 Antecedentes Generales**

La Fundación de Asistencia Social de la CCHC., tiene como misión "colaborar al mejoramiento sustancial de la calidad de vida del trabajador de la construcción y su grupo familiar, contribuyendo así a aumentar la productividad y rentabilidad social de las empresas del sector".

El año 2002, la Fundación elaboró un primer estudio orientado a diagnosticar la realidad socioeconómica de los trabajadores de Empresas Constructoras Socias de la Cámara Chilena de la Construcción, en el cual se describieron a nivel nacional y de las principales ciudades del país, las variables socioeconómicas de los trabajadores relacionadas con los temas de familia, vivienda, salud, previsión, educación, capacitación y endeudamiento,.

El estudio se enmarcó dentro de las actividades que se desarrollaron ese año, con motivo del Cincuentenario de la Cámara Chilena de la Construcción, y el objetivo principal fue definir el perfil socioeconómico del trabajador y su familia y poner a disposición de las empresas socias de la CCHC., un material básico de apoyo para la toma de decisiones en ese ámbito.

El estudio realizado en el 2002, se repitió a fines del año 2004 incorporando en esta oportunidad nuevos objetivos, especialmente por parte del Consejo del Área Social de la CCHC., respecto de poder utilizar sus resultados para la asignación de recursos a Proyectos Sociales.

Este documento muestra los resultados obtenidos en el último estudio realizado en Diciembre del 2004 y Enero del 2005.

## **3 Propósito de la Investigación**

El presente estudio tiene los siguientes propósitos:

1. Proveer de información a la CCHC., a las entidades de la Red Social y a las empresas socias de la Cámara, respecto del perfil socioeconómico de los trabajadores de faena, para los fines sociales de cada una de ellas.
2. Proveer información que permita al Consejo del Área Social de la CCHC., una orientación sobre los proyectos sociales a desarrollar en beneficio de los trabajadores de la construcción y de sus familias, a nivel nacional y de las principales ciudades del país. Esto colabora directamente en la selección de los proyectos propuestos por las distintas entidades de la Red Social y la asignación de recursos económicos para el desarrollo de dichos programas.

## **4 Objetivos Específicos**

1. Determinar las condiciones actuales de los trabajadores de la construcción y sus familias, en los siguientes aspectos:

- Vivienda
- Educación
- Capacitación
- Salud
- Estabilidad laboral y de renta familiar
- Relaciones intrafamiliares
- Deporte, recreación, cultura

2. Determinar las necesidades de los trabajadores y el nivel de urgencia asociado a cada uno de los aspectos anteriores

3. Identificar las diferencias de necesidades y urgencias según:

- Las distintas regiones geográficas que comprende este estudio.
- Especialidad del trabajador.
- Edad del trabajador.
- Tamaño del grupo familiar.

4. Evaluar el nivel de conocimiento y de participación de los trabajadores de la construcción, en los proyectos sociales financiados por la CCHC.

## **5 Metodología**

### **5.1 *Instrumento de Medición***

Para identificar las necesidades de los trabajadores de la construcción y de sus familias se diseñó una encuesta con preguntas cerradas, estructuradas en cinco grupos relacionados con los aspectos específicos a investigar: Educación, Capacitación, Asistencia Social, Vivienda, Salud.

Se evaluó también el nivel de conocimientos de los trabajadores respecto de los Programas Sociales que desarrolla la CCHC., y finalmente, se incorporaron preguntas de clasificación referentes a la edad, especialización en la construcción, antigüedad y estado civil.

## 5.2 Proceso Metodológico

El siguiente cuadro describe todos los aspectos relacionados al proceso metodológico.

Ficha técnica del proceso metodológico

Universo de Medida	Obreros de la construcción que trabajan en Empresas Constructoras y Empresas Sub-contratistas de la CCHC.
Forma de Contacto	Encuestas personales aplicadas por las Asistentes Sociales de la Fundación de Asistencia Social de la CCHC.
Ámbito Geográfico	Regiones: Metropolitana, IV, V, VIII, IX Y X.
Tipo de Muestreo	Muestreo en 2 etapas: <ol style="list-style-type: none"><li>1. Selección aleatoria de 15 obras por región geográfica, todas con más de 80 empleados. (Ver Anexo : Nómina de Empresas Encuestadas)</li><li>2. Selección de 20 trabajadores en cada obra seleccionada, según cuotas de "Especialidad del trabajador" (jornal, ayudante, maestro, operador de máquinas, capataz o administrativo).</li></ol> En total se realizaron 300 encuestas en cada región geográfica. Muestra total: 1.500 trabajadores.
Trabajo de Campo	Diciembre 2004 – Enero 2005.
Cuestionario	Cuestionario estructurado con preguntas cerradas. Junto a éstas se realizaron preguntas de introducción y de clasificación.
Paquete Estadístico de análisis	SPSS ( <a href="http://www.spss.com">//www.spss.com</a> )

## 5.3 Selección de los Encuestados y Tamaño de Muestras

La selección de los trabajadores a encuestar en cada una de las empresas constructoras seleccionadas en la muestra, se realizó aleatoriamente de acuerdo con las cuotas de muestreo que se fijaron "a priori" según la "especialidad del trabajador". De este modo, se aseguró tener una muestra equitativa de trabajadores a nivel nacional, que permitiese inferir y comparar resultados.

La distribución de la muestra según especialidad del trabajador en cada una de las regiones geográficas que participan en el estudio es la siguiente:

**Distribución Trabajadores encuestados según Especialidad y Región Geográfica**

Especialidad Trabajador	Región Geográfica										Total	
	IV		V		VIII		IX Y X		Metropolitana		N	%
	N	%	N	%	N	%	N	%	N	%		
Jornal	112	37,3	95	31,7	107	35,7	117	39,0	117	39,0	548	36,5
Ayudante	37	12,3	51	17,0	46	15,3	37	12,3	33	11,0	204	13,6
Maestro	111	37,0	105	35,0	105	35,0	99	33,0	110	36,7	530	35,3
Operador de Máquinas	11	3,7	18	6,0	12	4,0	15	5,0	11	3,7	67	4,5
Capataz	16	5,3	16	5,3	15	5,0	15	5,0	15	5,0	77	5,1
Administrativo	13	4,3	15	5,0	15	5,0	17	5,7	14	4,7	74	4,9
<b>Total</b>	<b>300</b>	<b>100,0</b>	<b>300</b>	<b>100,0</b>	<b>300</b>	<b>100,0</b>	<b>300</b>	<b>100,0</b>	<b>300</b>	<b>100,0</b>	<b>1.500</b>	<b>100,0</b>

Se observa en el cuadro anterior que la distribución de encuestados según especialidad del trabajador es similar en las distintas regiones geográficas. Por otro lado, el número total de encuestados por especialidad a nivel nacional, es suficientemente grande para poder inferir de acuerdo a esta variable.

### **5.4 Margen de Error de las Estimaciones**

Las estimaciones e inferencias realizadas están en el rango de 95% de confianza y un error del 5%. Sin embargo, para determinar con precisión el margen de error de las estimaciones que se realizan en este estudio hubiese sido necesario:

1. Contar con un listado de las obras en construcción de empresas socias de la CCHC., vigentes a la fecha del estudio. Esto significa que no se pudo seleccionar una muestra aleatoria de "obras" a muestrear; lo cual se sustituyó por una muestra aleatoria de "socios de la CCHC.", cuyo rubro es la construcción. El inconveniente del método utilizado es que todos los socios se consideraron con el mismo peso relativo al momento de la selección de las empresas a muestrear.
2. Contar en las obras con un listado de los trabajadores por especialidad que permita seleccionar los empleados a encuestar de manera aleatoria o utilizando algún otro tipo de muestreo probabilístico. En lugar de esto se fijaron cuotas de muestreo en las "obras" según especialidad del trabajador y el Jefe de Obra seleccionó los empleados a encuestar, de acuerdo a las disponibilidades de tiempo de ellos.



Lo anterior tiene como consecuencia que el estudio está basado en una muestra no probabilística y por lo tanto no se puede calcular con precisión el nivel de confianza con que se hace una estimación. Sin embargo, dado la buena planificación del trabajo de campo para cumplir perfectamente con las restricciones impuestas por las cuotas y los tamaños de muestra utilizados, es posible suponer que los resultados obtenidos están muy próximos a los que se hubiesen obtenido con un muestreo probabilístico por estratos (regiones geográficas), con un margen de error del 5% y un nivel de confianza del 95%.

### 5.5 Ponderación de la Muestra

Los resultados del estudio se muestran de manera independiente para cada una de las regiones geográficas consideradas. Sin embargo, para la obtención de los resultados a nivel nacional, se ponderaron los resultados de cada región según el porcentaje de empresas socias de la CCHC en dicha región geográfica y además se corrigió las cuotas de muestreo según especialidad del trabajador, utilizando las proporciones obtenidas en el estudio anterior<sup>1</sup>. Los porcentajes utilizados fueron los siguientes.

Ponderación Muestra según Región Geográfica y Especialidad del Trabajador

Región Geográfica	Número Empresas	Ponderación (%)
IV	44	7,6
V	73	12,6
Metropolitana	326	56,2
VIII	59	10,2
IX Y X	78	13,4
<b>Total</b>	<b>580</b>	<b>100,0</b>

Especialidad Trabajador	Ponderación (%)
Jornal	44,7
Ayudante	10,1
Maestro	34,7
Operador de Máquinas	3,3
Jefe de Obra	5,1
Administrativo	2,1
<b>Total</b>	<b>100,0</b>

<sup>1</sup>“Diagnóstico Socioeconómico Trabajadores de Faena CCHC”. Fundación de Asistencia Social CCHC. Abril 2002.

## 6 Resultados 1: Descripción Realidad del Trabajador

Los resultados a continuación muestran un completo perfil demográfico del trabajador y su grupo familiar y describen su realidad actual respecto a su nivel de; educación, capacitación, asistencia social, vivienda y salud.

### 6.1 Perfil Demográfico

#### 6.1.1 Edad

La edad promedio a nivel nacional del trabajador de la construcción es de 38,6 años.

Distribución Trabajadores según Edad

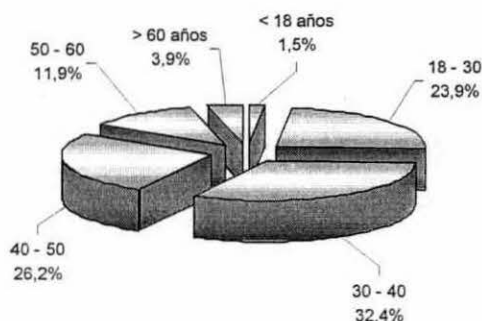

Por regiones geográficas, se observa que la menor edad promedio se da en la Región Metropolitana (38,1 años), mientras la mayor es la IV Región (41,2 años).

Edad Promedio de los Trabajadores

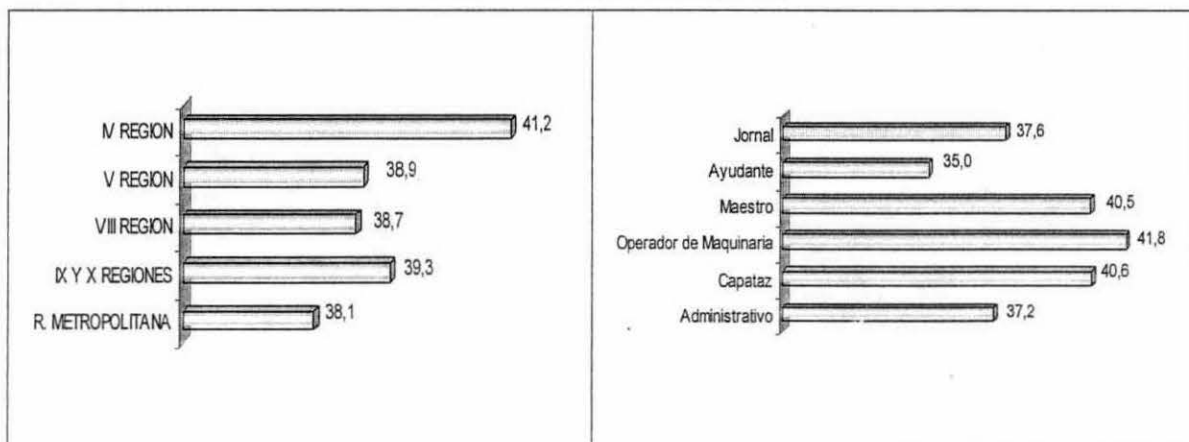

Por otro lado, al comparar las edades promedio de acuerdo a la especialidad del trabajador, se observa que los *operadores de maquinaria*, *maestros*, y los *capataces*, son los de mayor edad, mientras los *ayudantes* son los más jóvenes con una edad promedio de 35 años.

## 6.1.2 Estado Civil

A nivel nacional se observa que un 55,3% de los trabajadores se declara casado legalmente y un 20,7% conviviente.

Distribución Trabajadores según Estado Civil

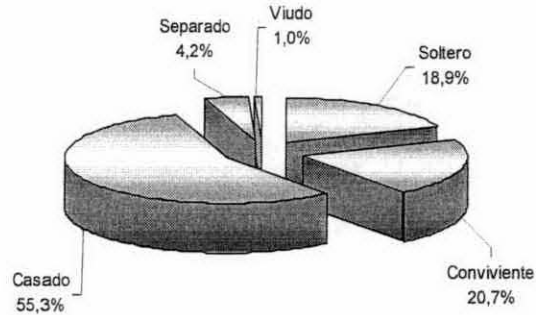

El porcentaje de trabajadores casados es bastante similar en todas las regiones geográficas consideradas en el estudio, con excepción de la V Región, donde este porcentaje es inferior (42%), aumentando en este caso el porcentaje de solteros (25%) y separados o viudos (11%).

Distribución Trabajadores según Estado Civil

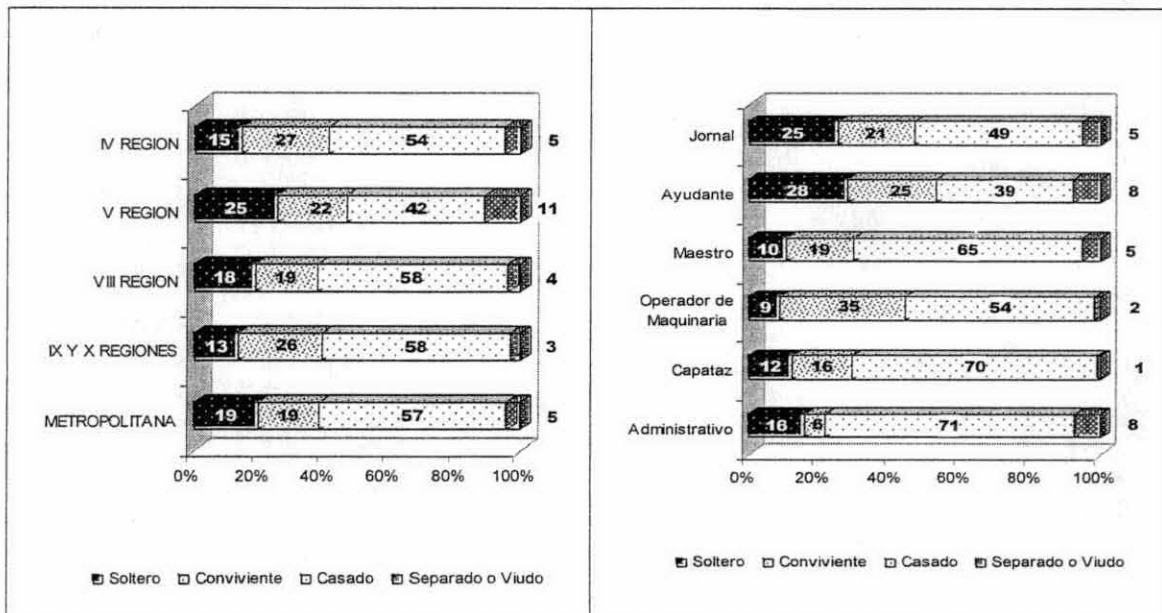

Por otro lado, al comparar las distribuciones del estado civil según la especialidad del trabajador, se observa un mayor porcentaje de *solteros* en los jornaleros y ayudantes, lo cual es consistente con aquellas especialidades de trabajadores más jóvenes.

Los capataces y administrativos son los que muestran el mayor porcentaje de *casados*, mientras estos últimos casi no declaran el estado civil de *conviviente*.

### 6.1.3 Antigüedad

A nivel nacional se observa una antigüedad promedio en la construcción de 11,4 años.

Distribución Trabajadores según Antigüedad en la Construcción

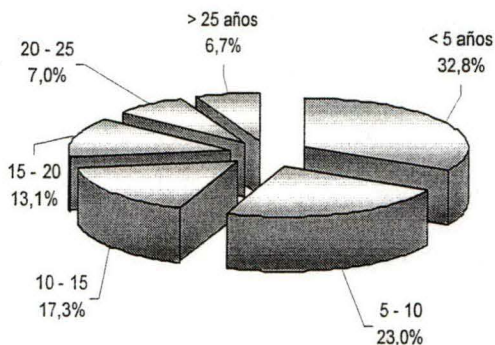

Al comparar la antigüedad promedio de las distintas regiones geográficas consideradas en el estudio, se observan diferencias hasta de 2 años en promedio, siendo la IV Región la que presenta mayor antigüedad (12,6 años) mientras en la IX y X Regiones este valor alcanza a 10,7 años.

Antigüedad Promedio de los Trabajadores

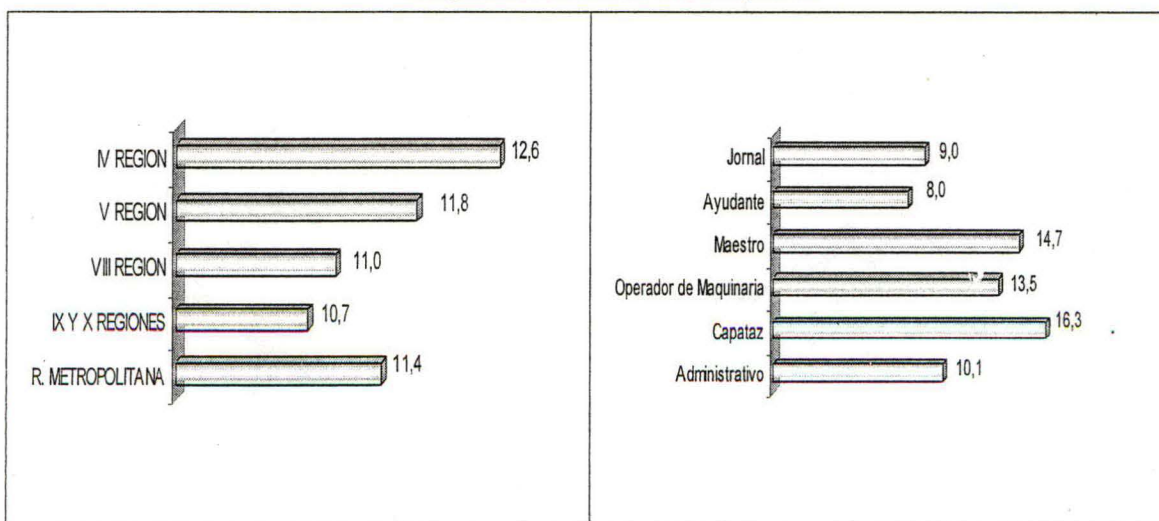

También se observan diferencias en la antigüedad promedio según la especialidad del trabajador. Por un lado, los *capataces*, *maestros* y *operadores de maquinaria* tienen en promedio una antigüedad en torno a los 14,5 años, mientras que los *jornaleros*, *ayudantes* y *administrativos*, ésta alcanza alrededor de los 9 años.

### 6.1.4 Número de Cargas

A nivel nacional se observa que los trabajadores tienen en promedio 3 cargas que viven con él, incluyendo la cónyuge o pareja, hijos, nietos, padres u otros.

Distribución Trabajadores según Número de Cargas

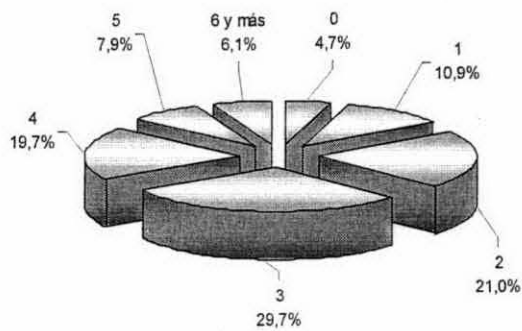

Al comparar el número de cargas según región geográfica, se observa en la VIII Región el mayor promedio (3,3 cargas por trabajador), mientras en la V Región esta cantidad baja a 2,4 cargas, lo cual es coincidente con el hecho de que esta región es la que presenta el mayor porcentaje de solteros (25%).

Número de Cargas Promedio de los Trabajadores

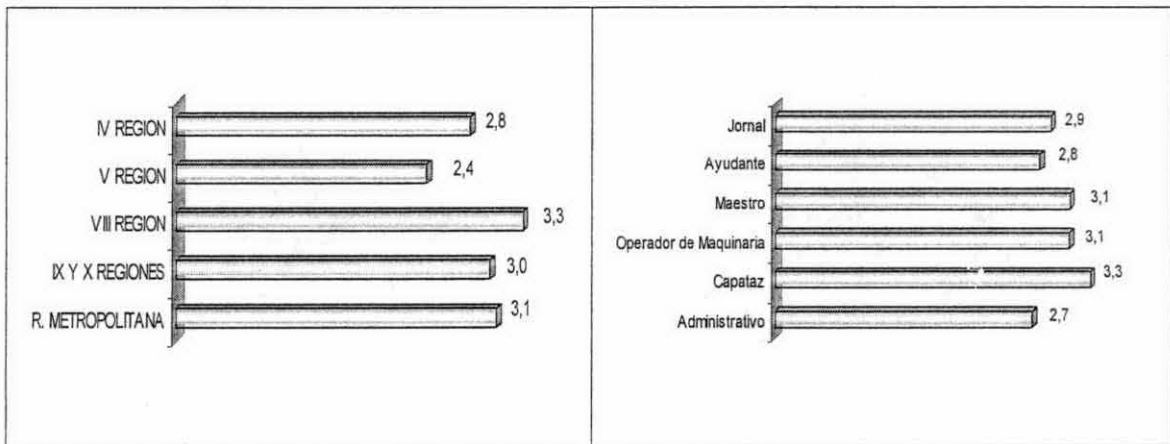

Por otro lado, se observa que el número de cargas promedio no varía significativamente de acuerdo a la especialidad del trabajador. En todas ellas, esta cantidad se ubica entre 2,7 y 3,3 cargas.

### 6.1.5 Composición del Grupo Familiar

El grupo familiar que vive con el trabajador está compuesto por su señora o pareja, sus hijos y otros parientes. El siguiente cuadro muestra los principales integrantes del grupo familiar.

Con quién vive el Trabajador	Número de Trabajadores (%)
Su señora o pareja	78,1
Con al menos 1 hijo	72,5
Con al menos 1 nieto	5,6
Con al menos 1 padre o suegro	17,5
Con otra persona	20,8

En promedio los trabajadores viven con 2,9 cargas económicas, las cuales se descomponen de la siguiente manera:

Componentes del Grupo Familiar	Promedio
Señora o Pareja	0,79
Hijos	1,44
Nietos	0,08
Padres o Suegros	0,24
Otros	0,37
<b>Total</b>	<b>2,93</b>

La distribución del número de hijos a nivel nacional es la siguiente, siendo el promedio de hijos por trabajador 1,44.

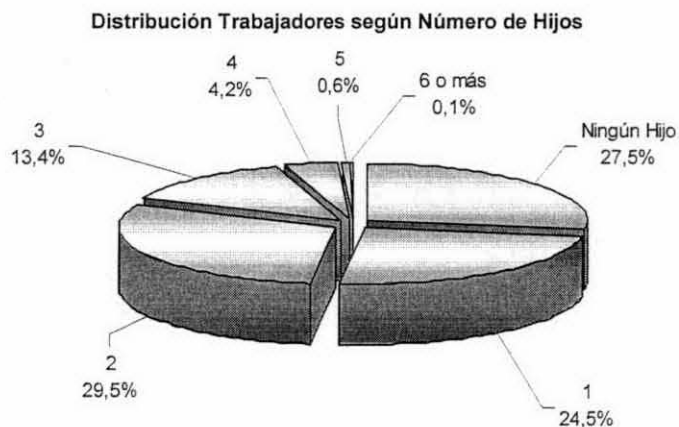

Como se observa en el siguiente cuadro, no existen diferencias significativas en el número de hijos en las distintas regiones geográficas, salvo la V Región donde este promedio es menor. A nivel de

especialidad del trabajador, los jornaleros y ayudantes son los que presentan el menor número de hijos por trabajador.

Región Geográfica	Número de Hijos Promedio
IV Región	1,45
V Región	1,23
VIII Región	1,58
IX Y X Regiones	1,49
Región Metropolitana	1,46
<b>Total</b>	<b>1,44</b>

Especialidad Trabajador	Número de Hijos Promedio
Jornal	1,27
Ayudante	1,19
Maestro	1,68
Operador de Maquinaria	1,44
Capataz	1,92
Administrativo	1,42
<b>Total</b>	<b>1,44</b>

### 6.1.6 Edad de los Integrantes del Grupo Familiar

Las edades promedio de los integrantes del grupo familiar del trabajador son las siguientes:

Integrante del Grupo Familiar	Edad Promedio (años)
Señora o pareja	37,9
Hijos	11,5
Nietos	5,2
Padres o suegros	55,5
Otras personas	25,3

El siguiente gráfico muestra la distribución de los hijos de los trabajadores según grupos de edad.

Distribución de los Hijos de los Trabajadores según Edad

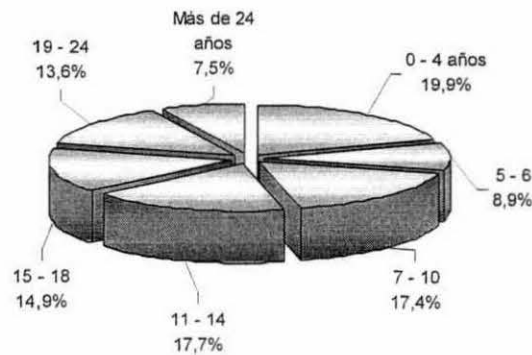

Un 28,9% de los hijos de los trabajadores tienen menos de 7 años, el 50% se encuentran en edad escolar y el restante 21,1% tienen más de 18 años, es decir, en la educación superior o trabajando.

### 6.1.7 Actividad de los Integrantes del Grupo Familiar

Tal como se aprecia en el siguiente gráfico, la gran mayoría de las parejas o cónyuges de los trabajadores son dueñas de casa (75,7%).

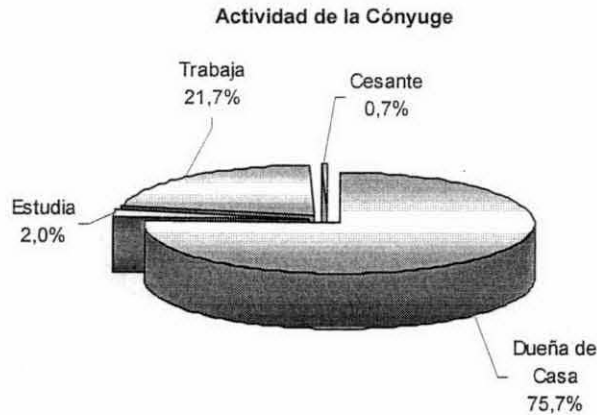

Al comparar por regiones geográficas, se observa que en la Región Metropolitana aumenta levemente el porcentaje de mujeres que trabaja (25%).

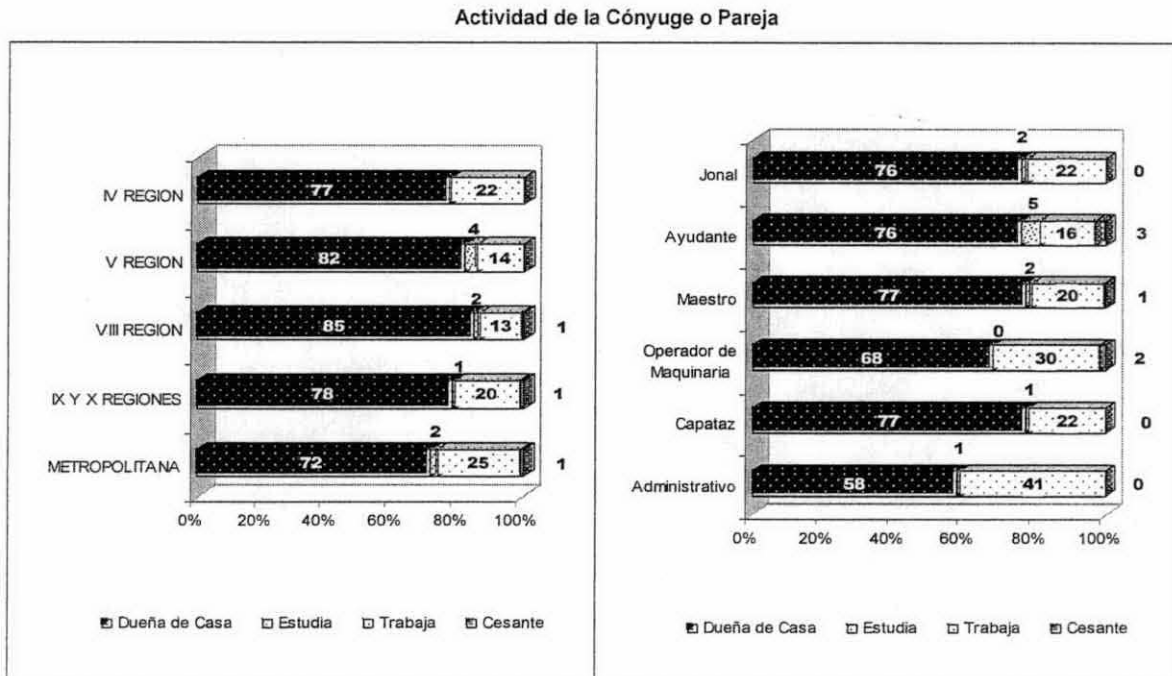

Sin embargo, al comparar según la especialidad del trabajador, este porcentaje aumenta en las cónyuges o parejas de los administrativos (41%) y operadores de maquinaria (30%).



Respecto de las actividades que desarrollan los hijos de los trabajadores, la mayoría de ellos se encuentra estudiando (62%), sin embargo, se observa un 23,5% que se encuentra *sin actividad* y un 2,3% que está cesante.



Para analizar con mayor profundidad estos resultados, el siguiente cuadro muestra la actividad de los hijos de acuerdo a su edad.

**Actividad de los Hijos de los Trabajadores según Edad**

Edad	Sin Actividad	Estudia	Trabaja	Trabaja y estudia	Cesante	Total
0 - 4 años	83,1	16,3	0,6			100,0
5 - 6	23,9	76,1				100,0
7 - 10	1,0	99,0				100,0
11 - 14	1,2	98,7	0,1			100,0
15 - 18	7,5	86,5	3,8	1,4	0,8	100,0
19 - 24	16,3	29,9	43,6	2,7	7,4	100,0
Más de 24 años	14,3	4,4	61,7	3,6	16,1	100,0
<b>Total</b>	<b>23,5</b>	<b>62,0</b>	<b>11,3</b>	<b>0,9</b>	<b>2,3</b>	<b>100,0</b>

El nivel de asistencia a la educación básica es muy satisfactoria, prácticamente todos están estudiando. Sin embargo, en la educación media hay una deserción del 7,5% que sumado al 3,8% que trabaja y el 0,8% que se declara cesante, hacen un 12,1% de hijos de trabajadores que no terminan la educación media. En los grupos de mayor edad, se observa un alto porcentaje de jóvenes sin actividad o cesantes; 23,7% en el grupo de 19 a 24 años y 30,4% en los mayores de 24 años.

Llama la atención el alto porcentaje de hijos de trabajadores que se encuentran *sin actividad* (23,5%). Sin embargo, un alto porcentaje de éstos, son niños menores de 4 años para los cuales resulta lógico

que se encuentren *sin actividad*. El siguiente cuadro muestra la distribución de los hijos según su edad y actividad.

Distribución de los Hijos de los Trabajadores según Edad y Actividad

Edad	Sin Actividad	Estudia	Trabaja	Trabaja y estudia	Cesante	Total
0 - 4 años	58,5	0,9	0,0	0,0	0,0	19,9
5 - 6	2,2	8,3	0,0	0,0	0,0	8,9
7 - 10	0,0	27,5	0,0	0,0	0,0	17,4
11 - 14	0,0	27,8	0,0	0,0	0,0	17,7
15 - 18	0,4	18,0	0,2	0,4	0,0	14,9
19 - 24	1,5	2,0	23,0	1,2	3,2	13,6
Más de 24 años	0,7	0,0	25,3	1,1	8,3	7,5
<b>Total</b>	<b>23,5</b>	<b>62,0</b>	<b>11,3</b>	<b>0,9</b>	<b>2,3</b>	<b>100,0</b>

Como se observa en el cuadro, el 23,5% de los hijos *sin actividad*, está conformado principalmente por niños menores de 4 años. El 70,5% de los hijos *sin actividad* se encuentran en este grupo de edad.

## 6.2 Nivel de Educación

### 6.2.1 Nivel de Educación Del Trabajador

A nivel nacional se observa que un 24,5% de los trabajadores no alcanzaron a completar la educación básica (1% Sin Estudios + 23,5% Básica Incompleta). Solamente un 16,1% tiene educación media completa y un 10,5% tiene estudios superiores de algún tipo.

Distribución Trabajadores según su Nivel de Educación

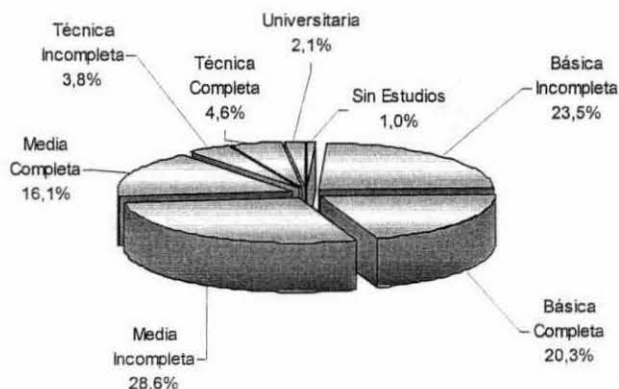

A nivel de regiones geográficas, se observa que las Regiones IX y X presentan el nivel educacional más bajo donde el 54% alcanza como máximo la educación básica. En el otro extremo, este porcentaje en la V Región alcanza el 32%, observándose un nivel de educación más alto.

Nivel de Educación de los Trabajadores

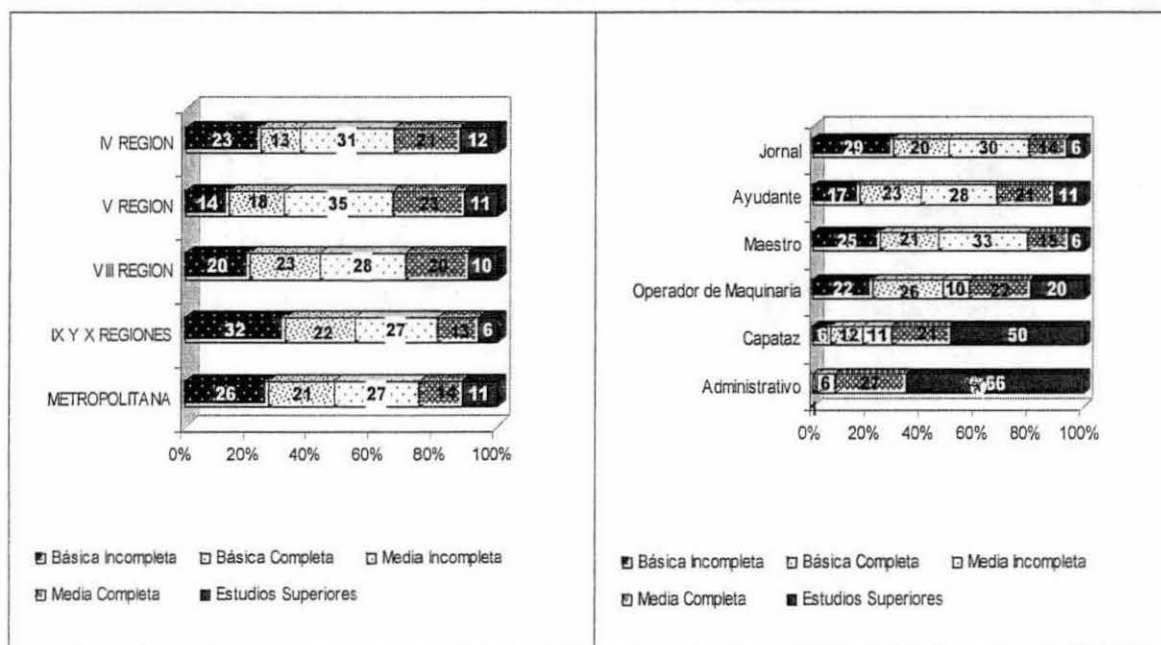

Al comparar el nivel educacional de los trabajadores de las distintas especialidades, se observan grandes diferencias, siendo los administrativos y capataces los que alcanzan el mayor nivel educacional.

Por otro lado, al comparar el nivel educacional alcanzado por los trabajadores en distintos grupos de edad, se observa claramente una correlación negativa entre estas dos variables; es decir, a mayor edad del trabajador, menor es el nivel educacional alcanzado, con excepción del grupo de los menores de 18 años, los cuales representan un porcentaje muy pequeño dentro de la población de trabajadores (1,5%).

**Nivel Educacional alcanzado por los Trabajadores según Edad**

Edad (años)	Sin Estudios	Básica Incompleta	Básica Completa	Media Incompleta	Media Completa	Técnica Incompleta	Técnica Completa o Universitaria	Total
< 18 años	-	13,9	27,3	17,9	25,5	13,9	1,5	100,0
18 - 30	0,1	9,8	17,7	32,6	27,9	6,3	5,6	100,0
30 - 40	0,2	15,1	20,2	35,8	15,4	5,0	8,2	100,0
40 - 50	1,1	29,0	21,3	26,3	12,4	1,3	8,6	100,0
50 - 60	3,3	52,3	22,0	14,4	3,6	1,3	3,0	100,0
> 60 años	5,5	57,1	22,9	6,1	8,4	-	-	100,0
<b>Total</b>	<b>1,0</b>	<b>23,5</b>	<b>20,3</b>	<b>28,6</b>	<b>16,1</b>	<b>3,8</b>	<b>6,7</b>	<b>100,0</b>

Considerando sólo aquellos trabajadores que terminaron la educación media, se observa que el 43,1% lo hizo en algún Liceo Técnico o Industrial, el 51% en un Liceo Científico Humanista (No Técnico) y sólo el 5,9% estudió en alguno de los Liceos de COREDUC. Sin embargo, este último porcentaje varía según la región geográfica de acuerdo a lo que se muestra en la siguiente tabla:

Región Geográfica	% Trabajadores que estudiaron en COREDUC
IV Región	2,2
V Región	4,5
VIII Región	4,7
IX Y X Regiones	6,3
R. Metropolitana	7,1
<b>Total</b>	<b>5,9</b>

## 6.2.2 Nivel de Educación del Grupo Familiar

El nivel educacional de las parejas o cónyuge de los trabajadores es similar al de los propios trabajadores. A nivel nacional se observa que un 20,9% de los cónyuges no alcanzaron a completar la educación básica (24,5% en el caso de los trabajadores). Por otro lado, el porcentaje de mujeres

que accede a la educación superior es muy similar al de los trabajadores (11% vs. 10,5% en el caso de los trabajadores).

**Nivel de Educación de las Cónyuges o Parejas del Trabajador**

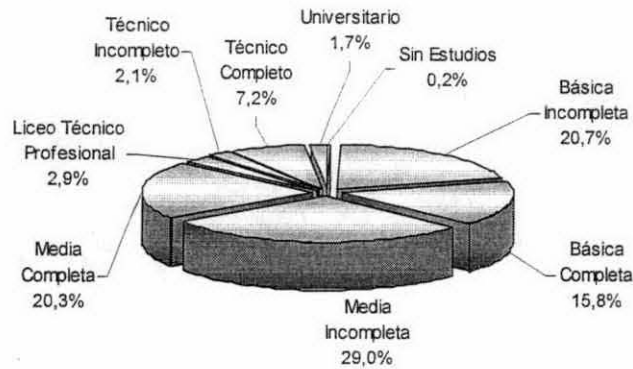

Por regiones geográficas, se observa un porcentaje mayor de mujeres con la educación media completa y/o estudios superiores en las regiones IV, V y Metropolitana. Por otro lado, se observa una gran diferencia en el nivel de educación de las cónyuges de los trabajadores de las distintas especialidades. Mientras en el caso de las cónyuges de los operadores de máquinas, capataces y administrativos, el 57,4%, 58% y 78% respectivamente tienen a lo menos la educación media completa, en el caso de los jornales, este porcentaje baja al 25,6%.

**Nivel de Educación de las Cónyuges o Parejas de los Trabajadores**

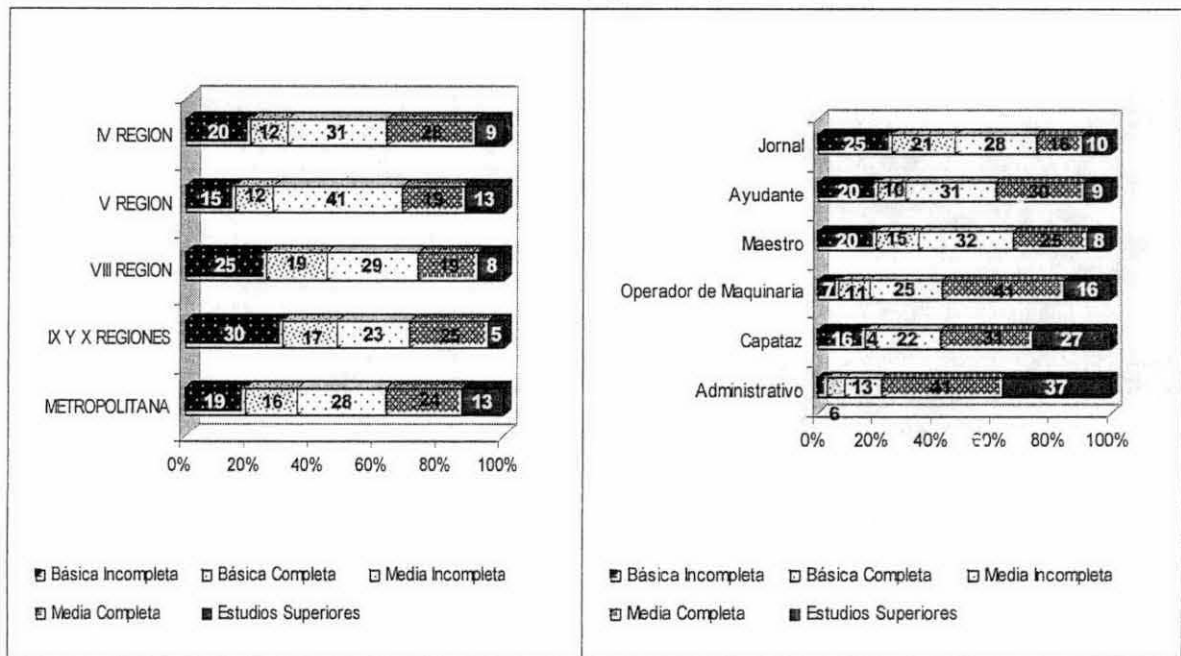

El nivel educacional alcanzado por los hijos de los trabajadores se muestra en el siguiente gráfico.



Estos porcentajes corresponden al nivel máximo de educación alcanzado, el cual a su vez depende de la edad del hijo. La siguiente tabla muestra para cada grupo de edad, el porcentaje de hijos que están cursando el nivel de educación que les corresponde, los que se quedaron rezagados o atrasados y los que están adelantados.

Edad (años)	Actividad que le corresponde	Sin Actividad	Estudia			Trabaja	Total
			Nivel que le corresponde	Bajo el Nivel que le corresponde	Sobre el Nivel que le corresponde		
0 - 4 años	Sala Cuna	83,6	16,4	-	-	0,0	100,0
5 - 6	Pre - Escolar	23,9	76,1	-	-	0,0	100,0
7 - 10	1er Ciclo Básica	0,6	98,7	-	0,7	0,0	100,0
11 - 14	2° Ciclo Básica	1,3	88,4	-	10,2	0,1	100,0
15 - 18	Media	8,3	72,8	7,9	5,7	5,3	100,0
19 - 24	Superior	23,8	20,3	10,0	-	45,9	100,0
Más de 24 años	Superior	28,8	3,2	1,3	-	66,7	100,0

Tal como se observa en el cuadro anterior, sólo el 16,4% de los niños asiste a la Sala Cuna o Jardín Infantil, mientras que en la educación pre – escolar (Pre-Kinder y Kinder), la asistencia aumenta al 76,1%.

En el período de educación escolar básica (7 a 14 años), se observa que un porcentaje mínimo no está estudiando (0,6% en el 1er ciclo básico y 1,3% en el 2° ciclo), pero este porcentaje aumenta en la Media (8,3%).

A la educación superior (19 – 24 años) accede solamente el 20,3% de los hijos de los trabajadores, mientras el 45,9% de éstos se insertan en el mundo laboral. Por último, en los mayores de 24 años, 2/3 de los hijos se encuentra trabajando y el restante tercio está principalmente cesante o sin actividad.

### 6.3 Capacitación

Para abordar el tema de la capacitación que han recibido los trabajadores, se consultó sobre los cursos recibidos en los 2 últimos años, separando la capacitación interna "dentro de la obra" y externa o "fuera de la obra".

#### 6.3.1 Capacitación Interna

A nivel nacional y tal como se aprecia en el siguiente gráfico, solamente el 23,5% de los trabajadores declaran haber recibido al menos 1 curso de capacitación.

Distribución Trabajadores según el Número de Cursos de Capacitación Interna Recibidos

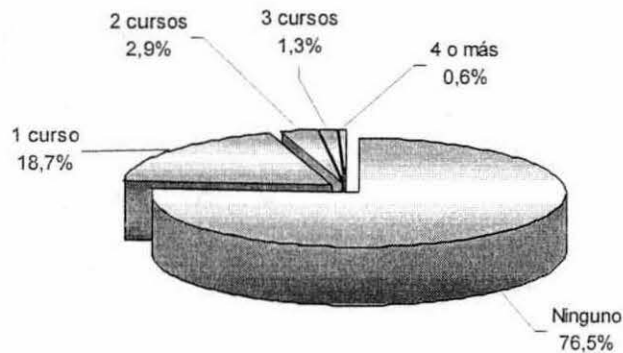

El número promedio de cursos por trabajador es 0,31. A nivel de regiones geográficas, en la VIII Región es donde se aprecia la mayor cantidad de cursos promedio por trabajador (0,76).

Número Promedio de Cursos de Capacitación Interna Recibidos por Trabajador

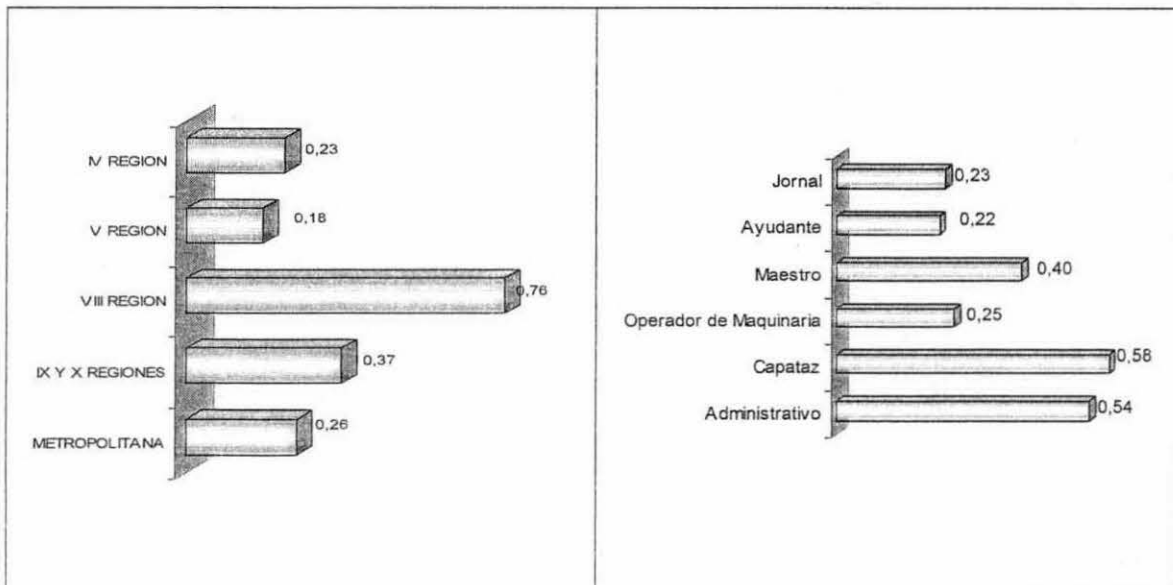

Por otro lado, al comparar por especialidades, los capataces y administrativos han recibido una capacitación muy superior a la de los jornaleros, ayudantes y operadores de maquinaria. (1 de cada 2 han recibido un curso en el primer grupo vs. 1 de cada 4 en el segundo).

En la siguiente tabla se puede observar los cursos recibidos en esta modalidad y la evaluación que hacen los trabajadores de la calidad del curso, en una escala del 1 al 7. Aquí se aprecia por ejemplo, que el 2,9% de los trabajadores ha asistido en los últimos 2 años a un curso de Albañilería y el 66,9% de estas personas, califican el curso recibido con notas 6 ó 7.

Curso	Porcentaje de Trabajadores que han recibido el curso	Evaluación del curso (Calificación 6 y 7 en %)
Albañilería	2,9	66,9
Carpintería	4,5	64,2
Enfierradura	0,3	49,8
Instalaciones Sanitarias	1,0	61,5
Operación Maquinas	1,3	50,6
Recubrimientos	1,0	71,1
Soldadura	0,7	68,9
Interpretación Planos	5,0	61,0

Curso	Porcentaje de Trabajadores que han recibido el curso	Evaluación del curso (Calificación 6 y 7 en %)
Trabajo en Equipo	2,2	77,8
Prevención de Riesgos	5,6	79,8
Computación	0,3	27,0
Control de Calidad	0,3	91,8
Electricidad	0,3	75,7
Hormigón	0,7	80,1
Primeros Auxilios	1,3	79,3
Otro	4,0	78,4

Los cursos con mayor asistencia son "Prevención de Riesgos", "Interpretación de Planos" y "Carpintería". Si se supone que existe un gran nivel de satisfacción con la calidad de los cursos recibidos cuando un 60% o más de los alumnos lo califican con notas 6 ó 7, los cursos de Computación, Enfierradura y Operación de Máquinas son los únicos que no alcanzan este nivel de calidad.



### 6.3.2 Capacitación Externa

La asistencia a cursos de capacitación fuera de la empresa es levemente superior a la capacitación dentro de la obra. El 28,4% de los trabajadores declara haber asistido al menos a 1 curso de capacitación durante los últimos 2 años y el número promedio de cursos por trabajador es 0,35 (0,31 en la capacitación interna).

Distribución Trabajadores según el Número de Cursos de Capacitación Externa Recibidos

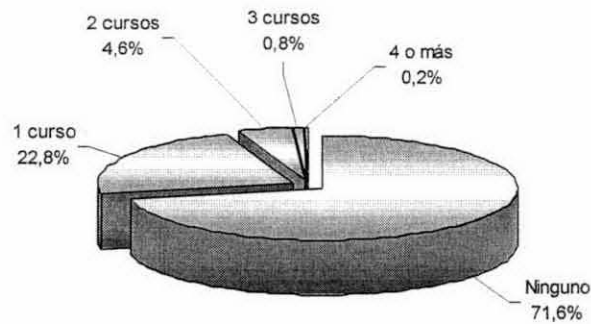

Por regiones geográficas, se observa en la Región Metropolitana una mayor cantidad de trabajadores capacitados bajo esta modalidad.

Número Promedio de Cursos de Capacitación Externa Recibidos por Trabajador

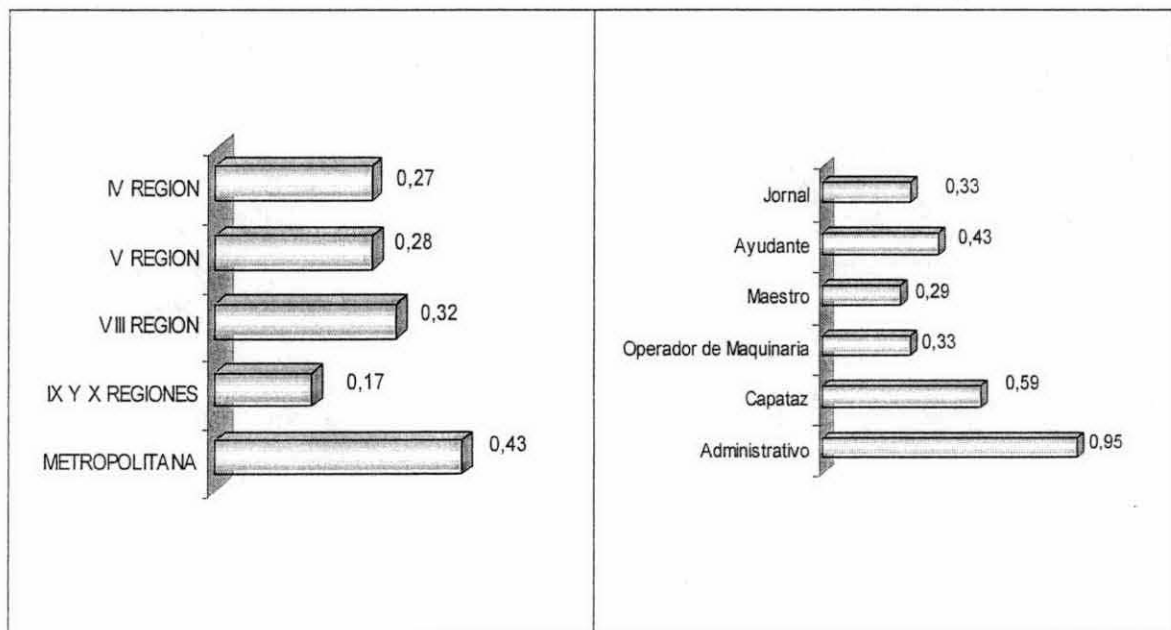

A nivel de especialidad del trabajador, los Administrativos son los que tienen mayor acceso a estos cursos, seguido de los capataces.

El detalle de los cursos en esta modalidad y sus respectivas calificaciones se muestran en la siguiente tabla:

Curso	Porcentaje de Trabajadores que han recibido el curso	Evaluación del curso (Calificación 6 y 7 en %)
Prevención Riesgo y Primeros Auxilios	15,5	80,2
Computación	3,3	75,5
Formación de Microempresarios	1,1	71,3
Especialización en su oficio	4,6	83,0
Otro Curso distinto del oficio	3,1	74,5
Otros Cursos	8,1	85,2

Como se aprecia en el cuadro anterior, el curso de *Prevención de Riesgo y Primeros Auxilios* es el que tiene mayor asistencia, con un 15,5% de los trabajadores que lo han cursado. En general estos cursos están mejor evaluados que los cursos internos en las empresas, puesto que en todos ellos sobre el 70% de los trabajadores los evalúan con notas 6 ó 7.

## 6.4 Asistencia Social

Se describen a continuación algunos aspectos del trabajador y su grupo familiar tales como el presupuesto mensual, deudas, nivel económico (medido a través de la tenencia de artefactos en el hogar), períodos de tiempo sin trabajo y calidad de las relaciones con su grupo familiar. Todo esto para determinar posibles necesidades.

### 6.4.1 Sueldo Líquido, Ahorro y Deudas

El sueldo líquido promedio de los trabajadores (descontando Leyes Sociales) a nivel nacional es \$212.774. Se observa a nivel de regiones que en la Región Metropolitana el ingreso es un 8% superior al promedio nacional. En el otro extremo, el sueldo promedio en las IX y X regiones es un 15,6% inferior.

Región Geográfica	Sueldo Líquido Promedio (\$)
IV Región	193.669
V Región	199.070
VIII Región	196.255
IX Y X Regiones	179.231
R. Metropolitana	229.422
<b>Sueldo Promedio</b>	<b>212.774</b>

Especialidad	Sueldo Líquido Promedio (\$)
Jornal	164.062
Ayudante	187.360
Maestro	241.271
Operador de Maquinaria	256.969
Capataz	423.977
Administrativo	319.165
<b>Sueldo Promedio</b>	<b>212.774</b>

Por especialidad del trabajador, los capataces son los de mayor sueldo promedio (\$423.977), mientras en los jornaleros éste alcanza sólo a los \$164.062.

La siguiente tabla muestra los porcentajes de trabajadores que ahorra mensualmente para fines distintos de la vivienda (27% a nivel nacional) y que tiene deudas con casas comerciales u otras empresas, distintos del dividendo de la vivienda, (60%).

Región Geográfica	Porcentaje de trabajadores que tienen	
	Ahorros	Deudas
IV Región	30,5	65,7
V Región	31,3	62,1
VIII Región	21,6	73,8
IX Y X Regiones	29,3	54,5
R. Metropolitana	26,0	57,8
<b>Promedio</b>	<b>27,0</b>	<b>60,1</b>

Especialidad	Porcentaje de trabajadores que tienen	
	Ahorros	Deudas
Jornal	22,4	56,5
Ayudante	31,5	59,6
Maestro	27,6	61,9
Operador de Maquinaria	37,3	66,2
Capataz	38,8	68,9
Administrativo	49,2	80,1
<b>Promedio</b>	<b>27,0</b>	<b>60,1</b>

Se observa en la VIII Región que el porcentaje de trabajadores que ahorra mensualmente es inferior al promedio nacional y en esta misma región, el porcentaje de trabajadores que tiene deudas es superior a dicho promedio.

A nivel de especialidad del trabajador, se observa que los *administrativos* son los que más ahorran mensualmente, prácticamente la mitad de ellos tienen ahorros, pero a su vez, ellos mismos son los que más deudas declaran (80%).

### 6.4.2 Tenencia de Artefactos del Hogar

La siguiente tabla muestra el porcentaje de trabajadores que posee en su hogar distintos artefactos de uso doméstico.

Artículos para el Hogar	% Trabajadores que tienen el artículo
Refrigerador	84,1
Teléfono Celular	66,2
Lavadora	64,6
Calefón	61,4
Teléfono Fijo	41,6

Artículos para el Hogar	% Trabajadores que tienen el artículo
Videograbadora	38,4
Microondas	34,2
Conexión TV Cable	15,9
Computador	15,3
Conexión Internet	3,3

A nivel de regiones geográficas se observa que la Región Metropolitana es donde se encuentra el mejor nivel de equipamiento en el hogar, donde en promedio los trabajadores de esta región poseen 4,8 artefactos de los 10 consultados. Las regiones IX y X son las menos equipadas.

Número Promedio de Artefactos del Hogar

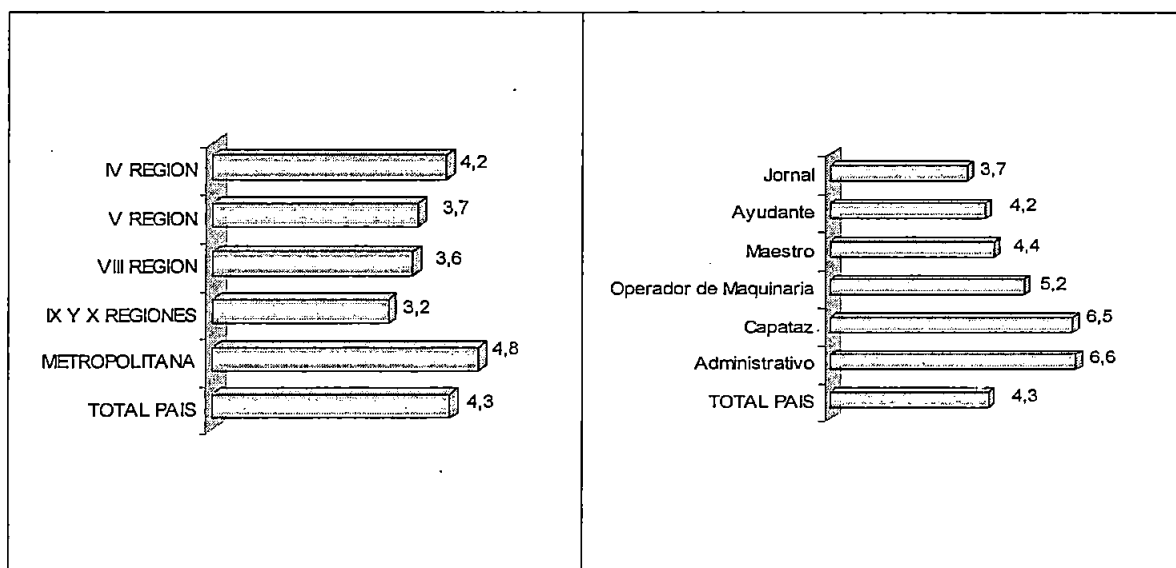

Por otro lado, al comparar según la especialidad del trabajador, se observa que los capataces y administrativos son los mejor equipados con 6,5 y 6,6 artículos de los 10 consultados respectivamente.

### 6.4.3 Cesantía y Períodos “Sin Trabajo”

El siguiente gráfico muestra a nivel nacional el número de días durante el año 2004 que los trabajadores estuvieron sin trabajo.



Un 44% estuvo siempre empleado, un 23,4% estuvo a lo más 1 mes sin trabajo, un 10,2% entre 1 y 2 meses y el restante 22,4% estuvo más de 2 meses sin trabajo.

Por región geográfica, las regiones IX y X son las que presentan mayor cantidad de días “sin trabajo”, alcanzando un período promedio de 81,2 días, es decir, poco menos de 3 meses. En la Región Metropolitana, por otro lado se observa un promedio de días “sin trabajo”, significativamente menor (25,3 días).

**Número Promedio de “Días sin Trabajo” por Trabajador**

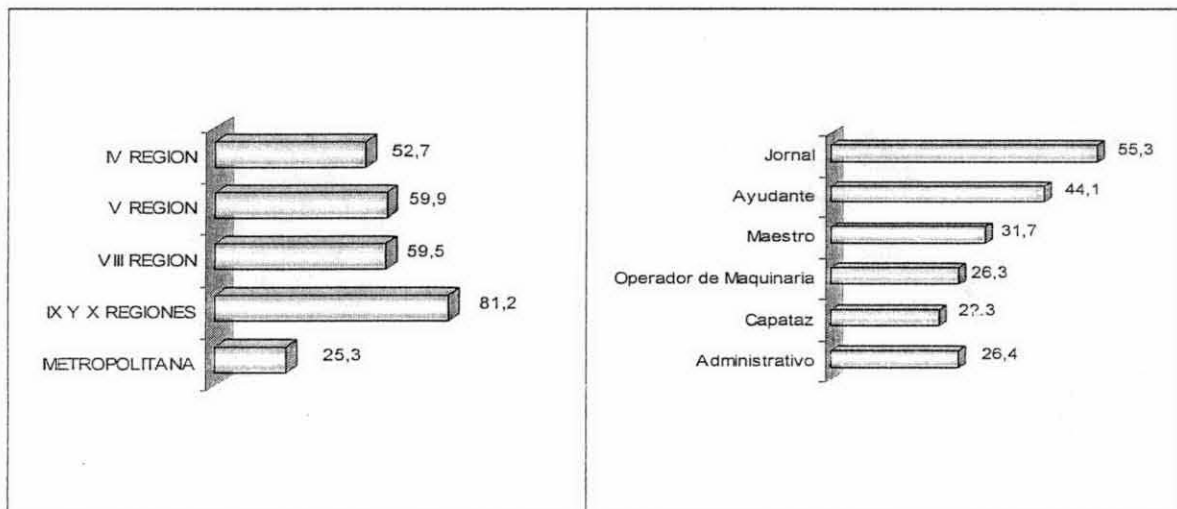

Por especialidad del trabajador, los mayores problemas de falta de trabajo se observan entre los jornaleros, con un promedio de días "sin trabajo" igual a 55,3 días.

#### 6.4.4 Calidad de las Relaciones con el Grupo Familiar

Considerando aquellos trabajadores que tienen pareja o cónyuge y de acuerdo a la percepción que ellos tienen respecto de la calidad de las relaciones personales con su pareja, un 49% las califica como excelentes y solamente el 5% las califica como no satisfactorias. Estos resultados se muestran en el siguiente gráfico.

Calidad de las Relaciones Personales

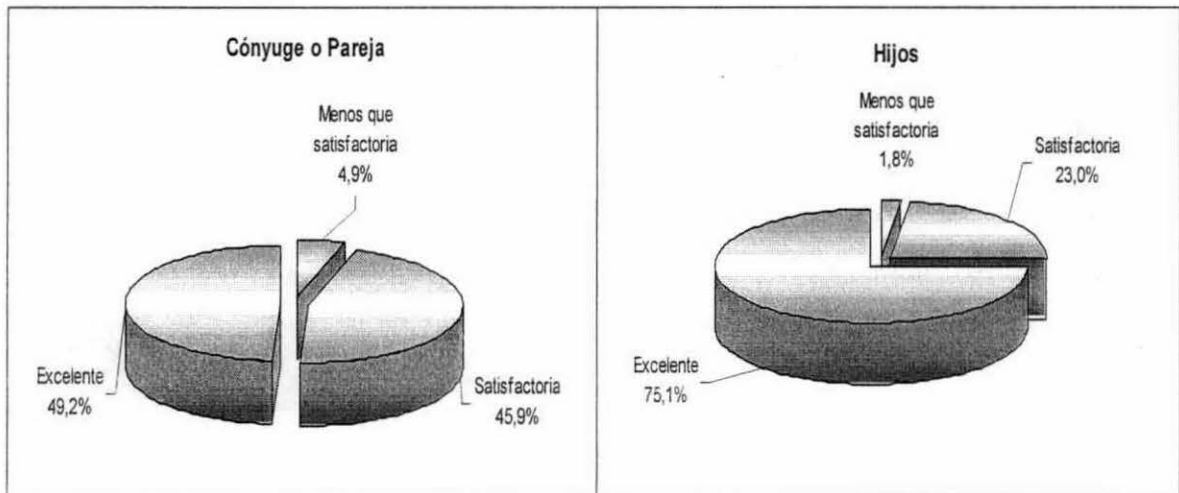

Por otro lado, la calidad de las relaciones personales con los hijos, es mejor dado que el 75% las califica como excelentes y sólo el 1,8% las encuentra menos que satisfactorias.

## 6.5 Vivienda

En el siguiente gráfico se muestra a nivel nacional, las condiciones en que viven los trabajadores respecto de la propiedad de la vivienda que habitan.



Un 79% de los que viven con sus padres son solteros o separados, por otro lado, el 57,7% de los casados tiene casa propia pagada o pagándose, en el caso de los convivientes este porcentaje alcanza el 25,7%.

El siguiente gráfico muestra el porcentaje de trabajadores que viven en casa propia (pagada o pagándose) según región geográfica. Aquí se observa que en las regiones IV, IX y X este porcentaje es superior al de las otras regiones.

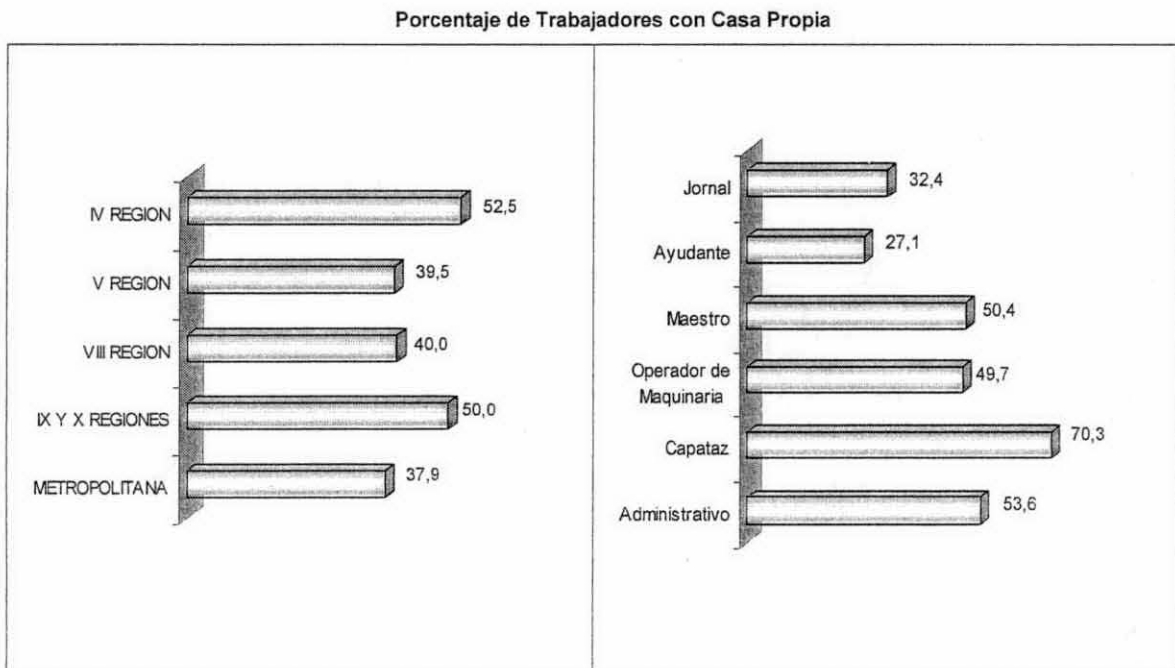

A nivel de especialidad del trabajador se observan grandes diferencias en el porcentaje que tienen casa propia. Por un lado, el 70% de los capataces ya tienen casa propia y en el otro extremo se ubican los ayudantes y jornaleros, donde sólo el 27% y 32% de ellos ya han adquirido o están adquiriendo su casa respectivamente.

La siguiente tabla muestra el tamaño promedio de la vivienda que los trabajadores y su grupo familiar ocupan, ya sea ésta una vivienda independiente o que se encuentre dentro de una vivienda mayor que comparten con otras familias.

Condición de la Vivienda	Mts <sup>2</sup> de la Vivienda	% de Trabajadores
Vive con sus Padres	52,6	12,0
Propia, pagada	58,0	25,7
Propia pagándose	50,2	15,4
Arrendada	41,9	20,2
Allegado	39,8	20,4
Ocupación	36,2	2,0
Otra	43,1	4,4
<b>Total</b>	<b>48,1</b>	<b>100,0</b>

Como se puede apreciar, el tamaño promedio es 48,1 mts<sup>2</sup>.

Por otro lado, un 9,3% de los trabajadores ahorra sistemáticamente para la vivienda. Este grupo está compuesto principalmente por los que viven como arrendatarios o allegados.

Respecto del estado de conservación de la vivienda que habitan actualmente, el 58% lo considera bueno o muy bueno. Sólo el 8% lo considera malo.

Finalmente, un 21% de los trabajadores se encuentra insatisfecho con el barrio donde vive, mientras un 69% se encuentra satisfecho y el restante 10% se muestra indiferente.



## 6.6 Salud

Una manera efectiva de evaluar el estado de salud de los trabajadores es a través de las licencias médicas. El siguiente gráfico muestra el número de licencias que presentaron los trabajadores en el transcurso del último año.

Número de Licencias Médicas (1 año)

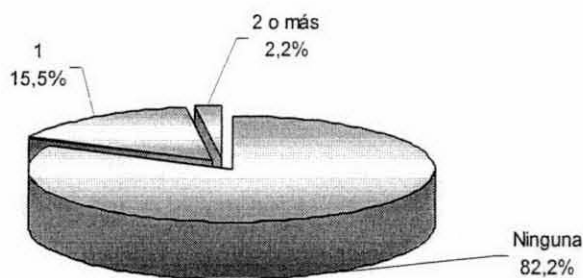

Como se observa, el 82% de ellos no presentó licencia médica. El número promedio de licencias por trabajador en 1 año es 0,24. Por regiones y especialidad del trabajador, se observa lo siguiente:

Promedio de Licencias Médicas Presentadas

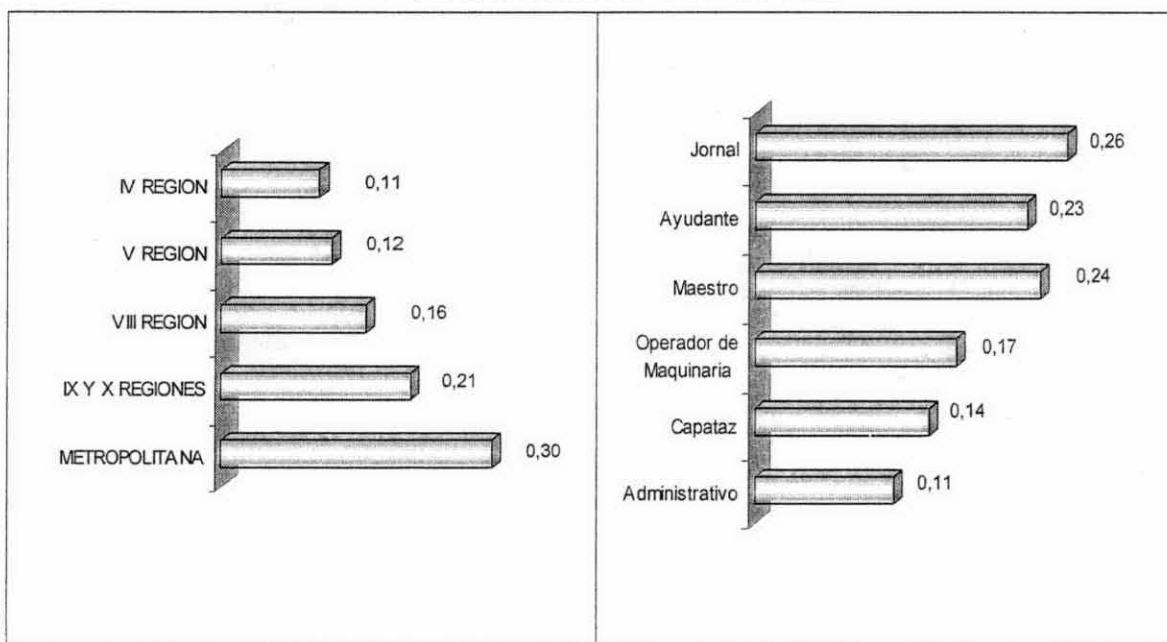

Los principales problemas de salud que afectan a los trabajadores de la construcción se muestran en el siguiente cuadro.

Problema de Salud	% Trabajadores que tienen la Enfermedad
Falta Dientes	32,7
Visión	26,6
Caries	23,5
Tabaquismo	17,8
Presión	12,5
Audición	10,4
Depresión	9,8

Problema de Salud	% Trabajadores que tienen la Enfermedad
Colesterol	5,7
E. Respiratorias	3,5
Diabetes	2,6
Obesidad	2,3
Desnutrición	0,5
Cáncer	0,2

Como se observa, los principales problemas son de dentadura y visión. Respecto de este primer problema (dentadura), solamente el 17% de los trabajadores ha tenido durante los últimos 6 meses una consulta dental, de las cuales el 36% fueron de urgencia y el resto de control o tratamiento. En promedio cada trabajador declara tener 1,5 problemas de salud (considerando la lista anterior de enfermedades).

Por otro lado, llama la atención que cerca del 10% de los trabajadores se declara con problemas de depresión. Al respecto, se consultaron 2 factores que tienen relación con la salud mental de los trabajadores; la dificultad para dormir en las noches y la cantidad de problemas que él percibe que tiene. A partir de la evaluación de ambos factores, se clasificó a los trabajadores según su salud mental, en 3 categorías: mala, normal y buena. Los resultados que se obtienen son los siguientes.

#### Salud Mental del Trabajador

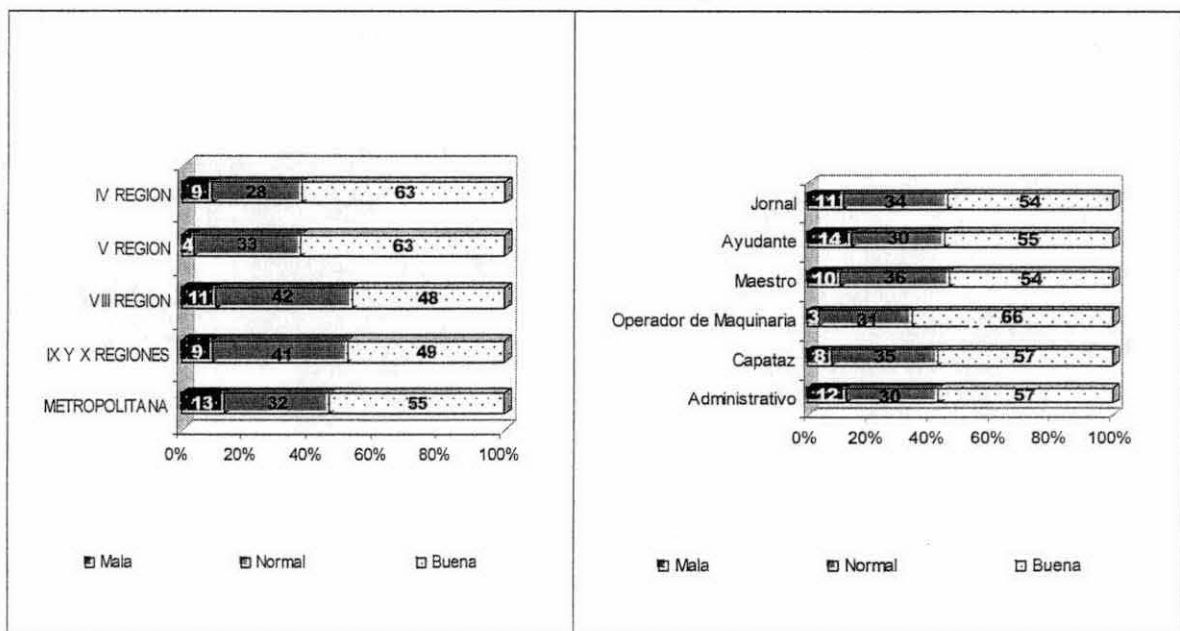

En general se observa un 10,9% de trabajadores con salud mental "mala". Por región geográfica, la Región Metropolitana es la que presenta el mayor porcentaje de trabajadores con problemas de este tipo. A nivel de especialidad del trabajador, se observan resultados muy similares, con excepción de los operadores de maquinaria que presentan menos problemas de salud mental.

Se evaluó además la presencia o ausencia de problemas de alcoholismo, drogadicción y SIDA dentro del grupo familiar o núcleo cercano al trabajador. A nivel nacional el 28,1% de los trabajadores reconoce tener problemas de alcoholismo, un 11,4% de drogadicción y un 0,6% de SIDA. Sin embargo, estos porcentajes varían significativamente de una región a otra.

El nivel de alcoholismo, como se aprecia en el siguiente gráfico es significativamente mayor en la VIII Región, donde el 55% de los trabajadores tiene el problema ya sea él mismo, o alguno de los miembros de su grupo cercano.

A nivel de especialidad del trabajador las diferencias son menores, observándose un mayor porcentaje entre los jornaleros, ayudantes, maestros y operadores de maquinaria.

**Problemas de Alcoholismo en el Grupo Familiar**

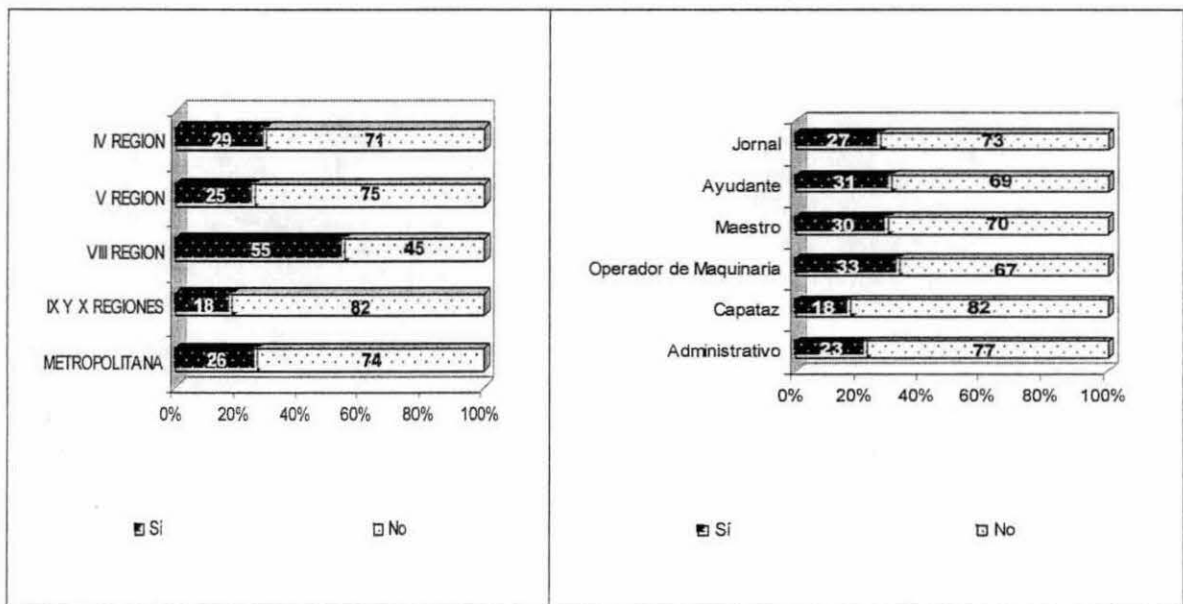

Respecto de los problemas de drogadicción, nuevamente la VIII Región es donde se presentan los mayores problemas. A nivel de especialidad del trabajador, dentro de los capataces no existe drogadicción mientras la mayor frecuencia se observa en los ayudantes y administrativos.

### Problemas de Drogadicción en el Grupo Familiar

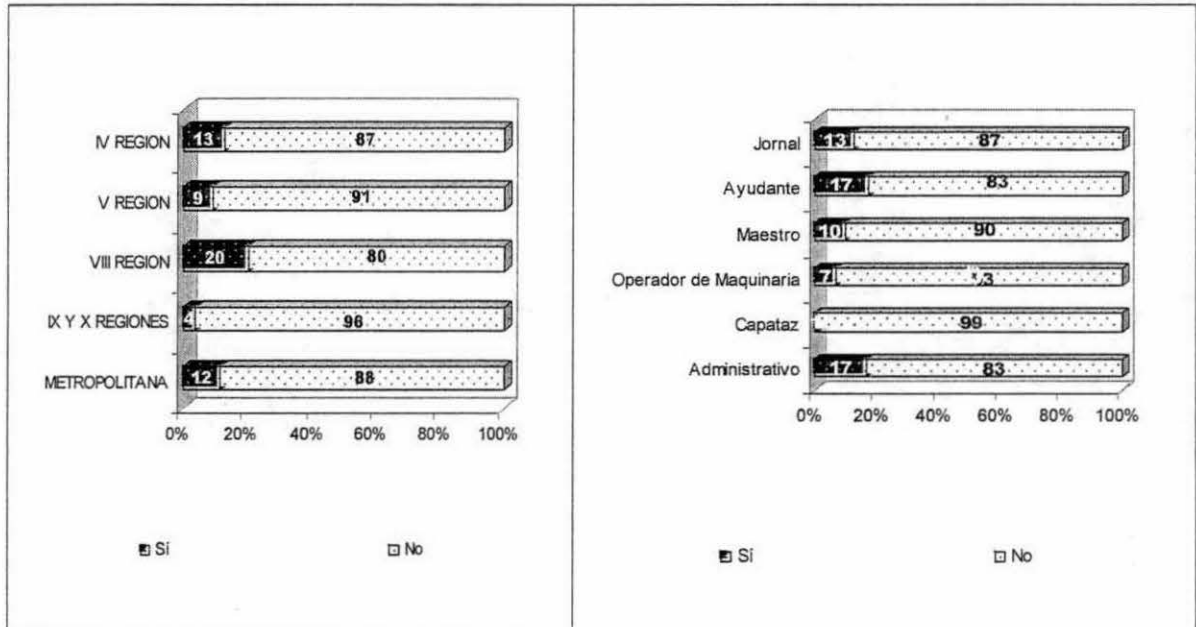

Finalmente, la declaración de SIDA en todas las regiones y especialidades es muy baja (0,6%) y no se observan diferencias significativas en las distintas categorías.

Como un tema complementario al estado de salud del trabajador, se evaluó su nivel de satisfacción con su trabajo, obteniéndose los siguientes resultados.

### Nivel de Satisfacción con su Trabajo

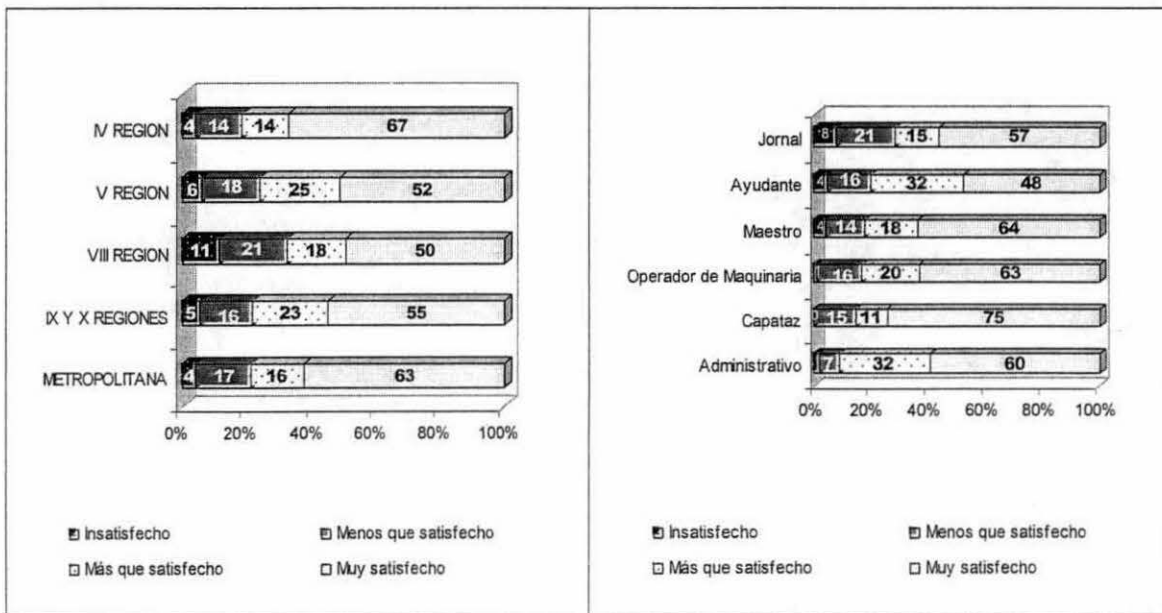

Se observa que en la IV Región y Metropolitana se encuentran los mayores porcentajes de trabajadores que están muy satisfechos con su trabajo.

Entre las distintas especialidades de trabajadores, los capataces son los que presentan el mayor nivel de satisfacción.

Por otro lado, las principales enfermedades que se presentan en el grupo familiar del trabajador son las siguientes:

Problema de Salud	Presencia de la Enfermedad en el Grupo Familiar (%)
Presión	35,2
Visión	34,2
Caries	25,9
Falta Dientes	24,9
Depresión	18,7
Colesterol	16,0
Tabaquismo	13,5

Problema de Salud	Presencia de la Enfermedad en el Grupo Familiar (%)
E. Respiratorias	13,3
Obesidad	12,9
Diabetes	12,3
Audición	10,0
Cáncer	3,1
Desnutrición	1,2

En promedio cada trabajador declara tener 2,2 problemas de salud (considerando la lista anterior de enfermedades) dentro de su grupo familiar.

## 6.7 Deportes

El siguiente cuadro muestra a nivel nacional, la frecuencia con que los trabajadores realizan deportes.



Como se observa, el 43,5% de ellos no realiza deportes. Sin embargo, un 31,5% realiza al menos 1 vez por semana y un 9,6% lo hace con mayor frecuencia.

En los siguientes cuadros se muestra esta frecuencia según región geográfica y especialidad del trabajador.

### Frecuencia de Práctica de Deportes

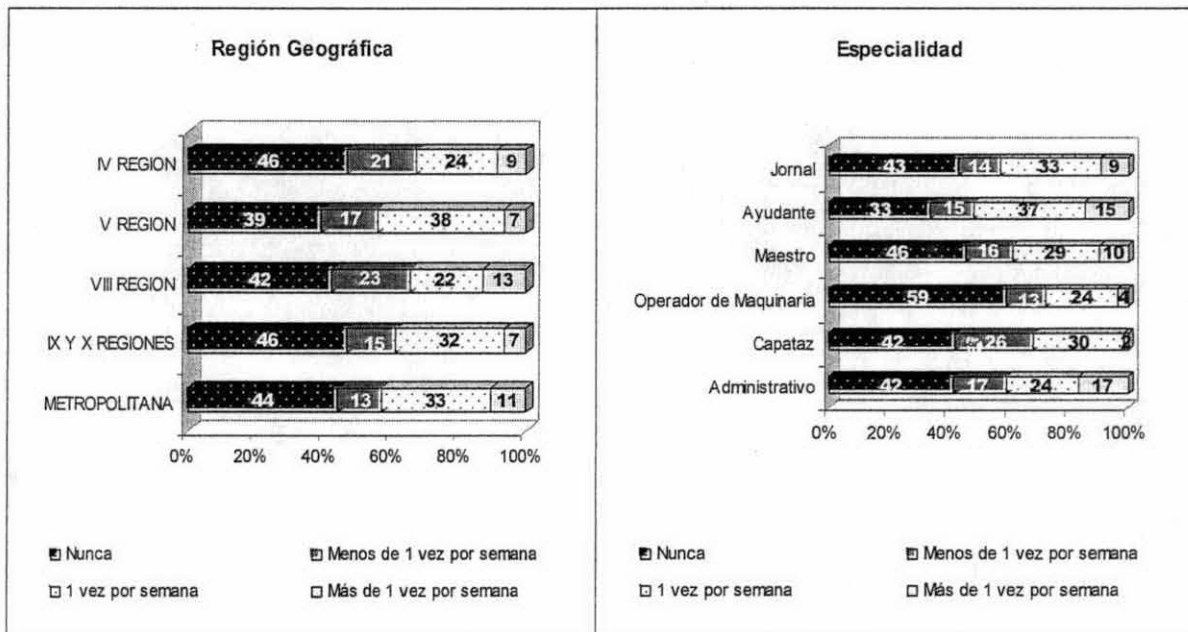

No se observan diferencias significativas en la práctica de deportes a nivel de regiones geográficas.

Por especialidades los más deportistas son los ayudantes y administrativos.

Sin embargo, claramente existen diferencias según la edad del trabajador.

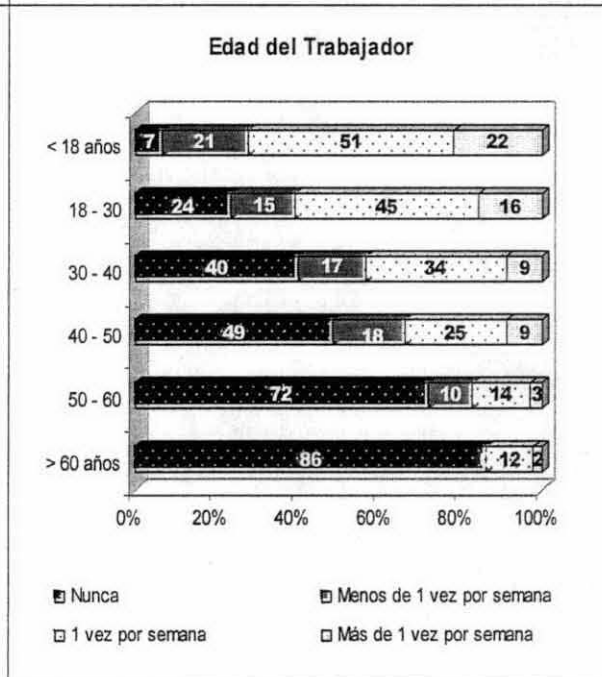

## 6.8 Proyectos Sociales de la CCHC.

Respecto de los proyectos sociales, es decir las actividades o beneficios que la CCHC. entrega a los trabajadores de la construcción, a nivel nacional el 38% de ellos declara conocerlos, sin embargo, solamente el 15% ha participado en alguno de estos proyectos.

A nivel de regiones geográficas, las regiones IV y Metropolitana son las que manifiestan un mayor conocimiento de dichos proyectos y a su vez coincide que en estas regiones es donde existe también una mayor participación.

Nivel de Conocimiento y Participación de los Trabajadores en los Proyectos Sociales de la CCHC.

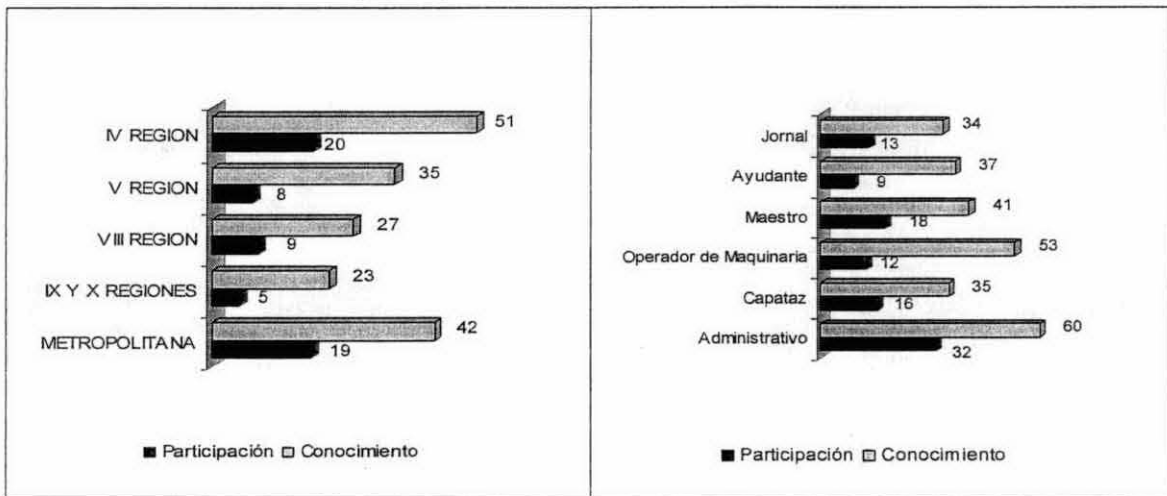

Entre las distintas especialidades de los trabajadores, los administrativos son los que presentan el mayor nivel de conocimiento y participación en los proyectos sociales de la CCHC.

Respecto de los canales de comunicación utilizados para difundir dichos proyectos, se observa que la asistente social que visita las empresas es el medio más efectivo – un 50% de los que conocen los proyectos sociales se enteraron por este canal.

Canales de Comunicación Utilizados

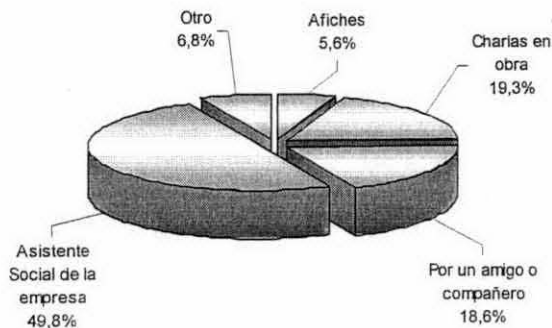

## 7 Resultados 2: Necesidades del Trabajador

El siguiente cuadro muestra el ranking a nivel nacional de las necesidades manifestadas por los trabajadores. Se observan 4 aspectos que son más requeridos; Vivienda, Capacitación, Salud y Educación. Asistencia Social y Deporte, Cultura y Recreación son menos requeridos.

Necesidades Nivel Nacional

Ranking	Aspecto	% Trabajadores cuya principal necesidad es
1	Vivienda	30,2
2	Capacitación	23,0
3	Salud	21,8
4	Educación Escolar	19,3
5	Deporte, Cultura	3,0
6	Asistencia Social	2,7
	<b>Total</b>	<b>100,0</b>

El ranking de las necesidades se determinó ordenando de mayor a menor los porcentajes de trabajadores que declararon la necesidad como primera prioridad. Es decir, al ser consultados por la necesidad de vivienda por ejemplo, el 30,2% de los trabajadores la mencionó en primer lugar.

El ranking de necesidades varía de región a región, por este motivo el análisis se presenta separado por región geográfica.



## 7.1 IV Región

La siguiente tabla muestra las prioridades de necesidades de los trabajadores de esta región y a nivel nacional. En primer lugar, se encuentran **Vivienda, Capacitación y Salud** que tienen una importancia muy similar en esta región, lo cual difiere del nivel nacional, donde se prioriza principalmente la Vivienda. Seguido de estos 3 temas se encuentra **Educación**. Las necesidades en **Asistencia Social y Deporte, Cultura y Recreación** son menos importantes en esta región al igual que en el resto del país.

Necesidades IV Región

Ranking	Aspecto	% Trabajadores que tienen la necesidad	
		IV Región	Nivel Nacional
1	Vivienda	26,6	30,2
2	Capacitación	26,1	23,0
3	Salud	25,2	21,8
4	Educación Escolar	16,5	19,3
5	Asistencia Social	4,9	3,0
6	Deporte, Cultura	0,7	2,7
	Total	100,0	100,0

### 7.1.1 Vivienda

El porcentaje de trabajadores que tienen casa propia en esta región geográfica y a nivel nacional, se muestra en la siguiente tabla.

Porcentaje de Trabajadores con Vivienda Propia		
	IV Región	Nivel Nacional
Pagada	34,0	25,7
Pagándose	18,5	15,4
Total	52,5	41,0

Claramente se observa que el porcentaje de trabajadores en esta región con vivienda propia es superior al porcentaje nacional.

Por especialidad del trabajador, se observa que en todas ellas, el porcentaje de trabajadores con vivienda propia es superior al porcentaje nacional, con excepción de los capataces y operadores de maquinaria, donde el porcentaje de la región es levemente inferior al nacional.

Especialidad del Trabajador	Porcentaje de Trabajadores con Vivienda Propia	
	IV Región	Nivel Nacional
Jornal	44,6	32,4
Ayudante	45,9	27,1
Maestro	62,2	50,4
Operador de Maquinaria	45,5	49,7
Capataz	68,8	70,3
Administrativo	61,5	53,6
<b>Total</b>	<b>52,5</b>	<b>41,0</b>

El siguiente cuadro muestra para esta región geográfica, el porcentaje de trabajadores que priorizaron la **Vivienda** dentro de sus necesidades, desglosado según la tenencia o no de ahorros para la vivienda. Se muestra además, el tamaño relativo de cada uno de estos segmentos.

Tenencia de Casa Propia	Ahorro para la Vivienda	Porcentaje Trabajadores con necesidad en Vivienda	Tamaño del Segmento (%)
Si Tiene	No Tiene	13,4	52,5
	<b>Total</b>	<b>13,4</b>	<b>52,5</b>
No tiene	No Tiene	34,0	30,5
	Sí Tiene	54,4	17,0
	<b>Total</b>	<b>41,3</b>	<b>47,5</b>
<b>Total</b>		<b>26,6</b>	<b>100,0</b>

Se observa que los trabajadores que manifiestan prioritariamente tener necesidades en **Vivienda**, son aquellos que no tienen casa propia y tienen ahorros para la vivienda (54,4%). Este grupo representa el 17% de los trabajadores de la región. Llama la atención que entre aquellos que ya tienen casa propia, un 13,4% manifiesta la necesidad en **Vivienda** como su primera prioridad. Esto se puede interpretar como requerimientos para realizar mejoras en su actual vivienda.

### 7.1.2 Capacitación

El nivel de capacitación de esta región geográfica (cursos por trabajador), está bajo el promedio nacional, tanto en la capacitación dentro como fuera de la obra.

Tipo de Capacitación	Número cursos de Capacitación por Trabajador	
	IV Región	Nivel Nacional
Interna	0,23	0,31
Externa	0,27	0,35

La distribución de la capacitación según especialidad del trabajador, considerando la capacitación interna y externa conjuntamente, muestra que en todas las especialidades, el promedio de cursos por trabajador es inferior al promedio nacional, con excepción de los *Operadores de Maquinaria* que tienen un promedio dos veces superior el del total del país.

Especialidad del Trabajador	Número cursos de Capacitación por Trabajador (interna y externa)	
	IV Región	Nivel Nacional
Jornal	0,31	0,56
Ayudante	0,43	0,66
Maestro	0,63	0,69
Operador de Maquinaria	1,18	0,58
Capataz	0,88	1,18
Administrativo	1,08	1,49
Total	0,51	0,67

El siguiente cuadro muestra el porcentaje de trabajadores que nombró la capacitación como primera prioridad dentro de los 6 aspectos considerados en el estudio, agrupados según su nivel de educación. Se muestra también el número de trabajadores en cada segmento o celda.

Nivel Educación Trabajador	Porcentaje Trabajadores con necesidad en Capacitación	Tamaño del Segmento (%)
Sin Estudios, Básica Incompleta	23,5	23,4
Básica Completa, Media Incompleta	25,1	43,6
Media Completa, Educación Superior	29,2	33,0
Total	26,1	100,0

Aquí se aprecia que la necesidad de capacitación crece en la medida que aumenta el nivel de educación del trabajador (el 23,5% manifiesta esta necesidad entre los que tienen como máximo la educación básica incompleta, el 25,1% de los que tienen educación media incompleta y 29,2% los que tienen mayor educación). Estos grupos representan el 23,4%, 43,6% y el 33% respectivamente.

### 7.1.3 Salud

Como parámetro para evaluar el nivel de salud de los trabajadores se utilizó el "número de licencias médicas" presentadas en 1 año.

Número promedio de Licencias Médicas en 1 año	
IV Región	Nivel Nacional
0,11	0,24

El promedio de licencias médicas en esta región es aproximadamente la mitad del promedio a nivel nacional. Por especialidad del trabajador se observa lo siguiente:

Especialidad	Número promedio de Licencias Médicas en 1 año	
	IV Región	Nivel Nacional
Jornal	0,13	0,26
Ayudante	0,08	0,23
Maestro	0,09	0,24
Operador de Maquinaria	0,00	0,17
Capataz	0,19	0,14
Administrativo	0,15	0,11
<b>Total</b>	<b>0,11</b>	<b>0,24</b>

En todas las especialidades, el promedio de licencias es inferior al promedio nacional, con excepción de los *Capataces* y *Administrativos*.

El siguiente cuadro muestra para las enfermedades con mayor presencia en esta región geográfica y el porcentaje de trabajadores que priorizaron la **Salud** dentro de sus necesidades<sup>2</sup>.

Enfermedad	% Trabajadores con Necesidades en Salud	% Trabajadores con la enfermedad
Visión	36,0	32,2
Falta Dientes	34,7	29,4
Caries	32,0	26,1
Tabaquismo	31,1	15,9
Presión	33,4	15,7
Depresión	33,4	14,8
Audición	27,9	12,2

<sup>2</sup> Un trabajador puede tener más de 1 enfermedad.

Las enfermedades que afectan a una mayor cantidad de trabajadores, están relacionadas con la visión y problemas dentales.

Por otro lado, en todas estas enfermedades el porcentaje de trabajadores que manifiestan tener necesidades de *Salud*, varía entre el 27,9% y el 36%.

### 7.1.4 Educación

El nivel de educación promedio en esta región es levemente superior al nivel nacional. Existe un 23,4% de trabajadores que no alcanzan a tener la educación básica completa.

Nivel de Educación del Trabajador	Porcentaje de Trabajadores	
	IV Región	Nivel Nacional
Sin estudios, Básica Incompleta	23,4	24,5
Básica Completa, Media Incompleta	43,6	48,9
Media Completa, Educación Superior	33,0	26,6
<b>Total</b>	<b>100,0</b>	<b>100,0</b>

Por especialidad del trabajador se observa lo siguiente:

Especialidad del Trabajador	Nivel de Educación alcanzado			Total
	Sin Estudios, Básica Incompleta	Básica Completa, Media Incompleta	Media Completa, Ed. Superior	
Jornal	26,8	45,5	27,7	100,0
Ayudante	8,1	54,1	37,8	100,0
Maestro	28,8	40,5	30,6	100,0
Operador de Maquinaria	18,2	54,5	27,3	100,0
Capataz	0,0	37,5	62,5	100,0
Administrativo	0,0	0,0	100,0	100,0
<b>Total</b>	<b>23,4</b>	<b>43,6</b>	<b>33,0</b>	<b>100,0</b>

Entre los jornaleros y los maestros se encuentra el mayor porcentaje de trabajadores que no han completado la educación básica. Por otro lado, los administrativos y capataces son los que declaran mejor nivel de educación, con un alto porcentaje de ellos que tienen la educación media completa y/o estudios superiores.

El siguiente cuadro muestra para esta región geográfica, el nivel de educación de las cónyuges o parejas de los trabajadores.

Nivel de Educación de las Cónyuges o Parejas	Porcentaje de Cónyuges de Trabajadores	
	IV Región	Nivel Nacional
Sin estudios, Básica Incompleta	19,9	20,9
Básica Completa, Media Incompleta	43,0	44,7
Media Completa, Educación Superior	37,1	34,4
<b>Total</b>	<b>100,0</b>	<b>100,0</b>

Se observa que su nivel de educación es levemente superior al de los trabajadores y también que el nivel nacional.

Por último, el nivel de educación de los hijos de los trabajadores de esta región, se analiza en el siguiente cuadro cruzándolo por edad del hijo, para identificar el nivel de estudios que le corresponde.

Edad (años)	Actividad que le corresponde	Actividad del Hijo					Total
		Sin Actividad	Estudia			Trabaja	
			Nivel que le corresponde	Bajo el Nivel que le corresponde	Sobre el Nivel que le corresponde		
0 - 4	Sala Cuna	76,6	23,4			0,0	100,0
5 - 6	Pre - Escolar	24,2	75,8			0,0	100,0
7 - 10	1er Ciclo Básica	3,2	96,8			0,0	100,0
11 - 14	2° Ciclo Básica	0,0	89,7		8,9	1,4	100,0
15 - 18	Media	6,6	79,1	1,2	7,5	5,5	100,0
19 - 24	Superior	22,8	38,1	6,0		33,0	100,0
24 o más	Superior	32,1	4,8	0,0		63,1	100,0

Se observa un 6,6% de alumnos que desertaron en la educación media y se encuentran sin actividad; y entre los hijos mayores de 19 años, este porcentaje aumenta significativamente. El 23,4% de los niños menores de 4 años asisten a la sala cuna o jardín infantil mientras un 75,8% está realizando la educación pre – escolar. El nivel de cumplimiento con la educación básica es muy satisfactorio.

El siguiente cuadro muestra para esta región geográfica, el porcentaje de trabajadores que priorizaron la **Educación** dentro de sus necesidades, desglosado según su propio nivel de educación y la tenencia o no de hijos. Se muestra además, el tamaño relativo de cada uno de estos segmentos.

Nivel de Educación del Trabajador	Tenencia de Hijos	Porcentaje Trabajadores con necesidad en Educación	Tamaño del Segmento (%)
Sin estudios, Básica Incompleta	Ninguno	4,1	7,6
	1 o más	19,2	15,8
	<b>Total</b>	<b>14,3</b>	<b>23,4</b>
Básica Completa, Media Incompleta	Ninguno	7,1	9,9
	1 o más	24,2	33,7
	<b>Total</b>	<b>20,3</b>	<b>43,6</b>
Media Completa, Educación Superior	Ninguno	14,3	7,7
	1 o más	12,7	25,3
	<b>Total</b>	<b>13,1</b>	<b>33,0</b>
<b>Total</b>		<b>16,5</b>	<b>100,0</b>

Existen mayores necesidades de **Educación** entre aquellos trabajadores que tienen la educación básica completa o media incompleta (20,3% priorizan esta necesidad). Por otro lado, se observa que los trabajadores que tienen hijos, priorizan con mayor fuerza la **Educación**, salvo en aquellos trabajadores que tienen la educación media completa o estudios superiores.

Por especialidad del trabajador, aquellos que priorizan la educación son los *Operadores de Maquinaria*.

Especialidad del Trabajador	Porcentaje Trabajadores con necesidad en Educación
Jornal	15,2
Ayudante	16,2
Maestro	17,1
Operador de Maquinaria	36,4
Capataz	18,8
Administrativo	0,0
<b>Total</b>	<b>16,5</b>

## 7.2 V Región

La siguiente tabla muestra el porcentaje de trabajadores, dentro de esta región, que escogió cada aspecto y su comparación con el total país. En primer lugar, se encuentra **Salud** que tiene una importancia superior a la observada a nivel nacional. Le sigue **Vivienda**, y más atrás **Capacitación** y **Educación**. Las necesidades en *Asistencia Social y Deporte, Cultura y Recreación* son menos importantes en esta región al igual que en el resto del país.

Ranking	Aspecto	Porcentaje de Trabajadores que tienen la necesidad	
		V Región	Nivel Nacional
1	Salud	39,3	21,8
2	Vivienda	24,2	30,2
3	Capacitación	17,4	23,0
4	Educación Escolar	15,4	19,3
5	Asistencia Social	2,5	2,7
6	Deporte, Cultura	1,1	3,0
	<b>Total</b>	<b>100,0</b>	<b>100,0</b>

### 7.2.1 Salud

El número promedio de licencias médicas presentadas en 1 año por los trabajadores de esta región, es aproximadamente la mitad del promedio a nivel nacional.

Número promedio de Licencias Médicas en 1 año	
V Región	Nivel Nacional
0,12	0,24

Por especialidad se observa que el promedio de licencias es inferior al promedio nacional en todas las especialidades, con excepción de los *Capataces y Operadores de Maquinaria*.

Especialidad	Número promedio de Licencias Médicas en 1 año	
	V Región	Nivel Nacional
Jornal	0,12	0,26
Ayudante	0,18	0,23
Maestro	0,10	0,24
Operador de Maquinaria	0,22	0,17
Capataz	0,25	0,14
Administrativo	0,00	0,11
<b>Total</b>	<b>0,12</b>	<b>0,24</b>



El siguiente cuadro muestra para las enfermedades con mayor presencia en esta región geográfica, el porcentaje de trabajadores que priorizaron la **Salud** dentro de sus necesidades.

Enfermedad	% Trabajadores con Necesidades en Salud	% Trabajadores con la enfermedad
Caries	47,0	35,0
Falta Dientes	40,3	16,8
Visión	46,3	16,1
Tabaquismo	45,9	14,3
Presión	59,8	6,5

Las enfermedades que afectan a una mayor cantidad de trabajadores, están relacionadas con problemas dentales, visión y tabaquismo.

Por otro lado, en todas estas enfermedades, el porcentaje de trabajadores que manifiestan tener necesidades de **Salud**, varía entre el 40% y el 60%.

### 7.2.2 Vivienda

El porcentaje de trabajadores que tienen casa propia en esta región geográfica es levemente inferior al porcentaje nacional.

Porcentaje de Trabajadores con Vivienda Propia		
	V Región	Nivel Nacional
Pagada	26,4	25,7
Pagándose	13,1	15,4
<b>Total</b>	<b>39,5</b>	<b>41,0</b>

Por especialidad del trabajador, se observa que en todas ellas, el porcentaje de trabajadores con vivienda propia es superior al porcentaje nacional, con excepción de los *Jornaleros* y *Operadores de Maquinaria*, donde el porcentaje de la región es levemente inferior al nacional.

Especialidad del Trabajador	Porcentaje de Trabajadores con Vivienda Propia	
	V Región	Nivel Nacional
Jornal	24,2	32,4
Ayudante	31,4	27,1
Maestro	54,3	50,4
Operador de Maquinaria	38,9	49,7
Capataz	75,0	70,3
Administrativo	73,3	53,6
<b>Total</b>	<b>39,5</b>	<b>41,0</b>

El siguiente cuadro muestra para esta región geográfica, el porcentaje de trabajadores que priorizaron la **Vivienda** dentro de sus necesidades, desglosado según la tenencia o no de ahorros para la vivienda. Se muestra además, el tamaño relativo de cada uno de estos segmentos.

Tenencia de Casa Propia	Ahorro para la Vivienda	Porcentaje Trabajadores con necesidad en Vivienda	Tamaño del Segmento (%)
Sí Tiene	No Tiene	14,5	39,5
	<b>Total</b>	<b>14,5</b>	<b>39,5</b>
No tiene	No Tiene	30,4	59,7
	Sí Tiene	41,3	0,8
	<b>Total</b>	<b>30,5</b>	<b>60,5</b>
<b>Total</b>		<b>24,2</b>	<b>100,0</b>

Se observa que los trabajadores que manifiestan prioritariamente tener necesidades en **Vivienda**, son aquellos que no tienen casa propia y tienen ahorros para la vivienda (41,3%). Este grupo representa el 0,8% de los trabajadores de la región. Por otro lado, un 14,5% de los trabajadores que ya tienen casa propia, manifiesta como primera prioridad, la necesidad en **Vivienda**. Esto se puede interpretar como requerimientos para realizar mejoras en su actual vivienda.

### 7.2.3 Capacitación

El nivel de capacitación de esta región geográfica (cursos por trabajador), está bajo el promedio nacional, tanto en la capacitación dentro como fuera de la obra.

Tipo de Capacitación	Número promedio de Cursos por trabajador	
	V Región	Nivel Nacional
Interna	0,18	0,31
Externa	0,28	0,35

Al considerar la capacitación interna y externa conjuntamente, se observa que en las especialidades de *Maestro*, *Operador de Maquinaria*, *Capataz*, y *Administrativo*, el promedio de cursos por trabajador es similar al promedio nacional. En el caso de los *Jornaleros* y *Ayudantes*, el nivel de capacitación alcanza sólo a la mitad del promedio nacional.

Especialidad del Trabajador	Número promedio de Cursos (capacitación interna y externa) por trabajador	
	V Región	Nivel Nacional
Jornal	0,26	0,56
Ayudante	0,31	0,66
Maestro	0,61	0,69
Operador de Maquinaria	0,50	0,58
Capataz	1,13	1,18
Administrativo	1,13	1,49
<b>Total</b>	<b>0,46</b>	<b>0,67</b>

El siguiente cuadro muestra el porcentaje de trabajadores que declaró la capacitación como primera prioridad dentro de los 6 aspectos considerados en el estudio, agrupados según el nivel de educación del trabajador. Se muestra también el número de trabajadores en cada segmento o celda.

Nivel Educación Trabajador	Porcentaje de Trabajadores con necesidad en Capacitación	Tamaño Segmento (%)
Sin estudios, Básica Incompleta	8,7	13,6
Básica Completa, Media Incompleta	17,2	52,6
Media Completa, Educación Superior	21,2	33,8
<b>Total</b>	<b>17,4</b>	<b>100,0</b>

En éste se aprecia que la necesidad de capacitación crece en la medida que aumenta el nivel de educación del trabajador. Efectivamente el 8,7% manifiesta esta necesidad entre los que tienen como máximo la educación básica incompleta, el 17,2% de los que tienen educación media incompleta y el 21,2% los que tienen mayor educación. Estos grupos representan el 13,6%, 52,6% y el 33,8% respectivamente.

#### 7.2.4 Educación

El nivel de educación promedio en esta región es superior al nivel nacional; existe sólo un 13,6% de trabajadores que no alcanzan a tener la educación básica completa, mientras a nivel nacional este porcentaje alcanza a 24,5%.

Nivel de Educación del Trabajador	Porcentaje de Trabajadores	
	V Región	Nivel Nacional
Sin estudios, Básica Incompleta	13,6	24,5
Básica Completa, Media Incompleta	52,6	48,9
Media Completa, Educación Superior	33,8	26,6
<b>Total</b>	<b>100,0</b>	<b>100,0</b>

Por especialidad del trabajador, entre los *Jornaleros*, *Maestros* y *Ayudantes*, se encuentra el mayor porcentaje de trabajadores que no han completado la educación básica.

Especialidad del Trabajador	Nivel de Educación alcanzado			
	Sin Estudios, Básica Incompleta	Básica Completa, Media Incompleta	Media Completa, Ed. Superior	Total
Jornal	18,9	51,6	29,5	100,0
Ayudante	9,8	58,8	31,4	100,0
Maestro	10,5	58,1	31,4	100,0
Operador de Maquinaria	5,6	33,3	61,1	100,0
Capataz	6,3	43,8	50,0	100,0
Administrativo	0,0	6,7	93,3	100,0
<b>Total</b>	<b>13,6</b>	<b>52,6</b>	<b>33,8</b>	<b>100,0</b>

Por otro lado, los *Administrativos*, *Operadores de Maquinaria* y *Capataces*, son los que muestran mejor nivel de educación, con un alto porcentaje de ellos que tienen la educación media completa y/o estudios superiores.

El siguiente cuadro muestra para esta región geográfica, el nivel de educación de las cónyuges o parejas de los trabajadores. Se observa que existe un porcentaje menor de mujeres que el promedio nacional, con educación básica como máximo. Sin embargo, también el porcentaje de mujeres con media completa o estudios superiores está bajo el promedio nacional.

Nivel de Educación de las Cónyuges o Parejas	Porcentaje de Cónyuges de Trabajadores	
	V Región	Nivel Nacional
Sin estudios, Básica Incompleta	15,2	20,9
Básica Completa, Media Incompleta	53,0	44,7
Media Completa, Educación Superior	31,8	34,4
<b>Total</b>	<b>100,0</b>	<b>100,0</b>

Al comparar con el nivel de educación de los trabajadores, se observa que las cónyuges tienen un nivel levemente inferior.

Por último, el nivel de educación de los hijos de los trabajadores de esta región, se analiza en el siguiente cuadro cruzándolo por edad del hijo, para identificar el nivel de estudios que le corresponde.

Edad (años)	Actividad que le corresponde	Actividad del Hijo					Total
		Sin Actividad	Estudia			Trabaja	
			Nivel que le corresponde	Bajo el Nivel que le corresponde	Sobre el Nivel que le corresponde		
0 - 4	Sala Cuna	94,8	5,2			0,0	100,0
5 - 6	Pre - Escolar	28,6	71,4			0,0	100,0
7 - 10	1er Ciclo Básica	0,0	100,0			0,0	100,0
11 - 14	2° Ciclo Básica	0,0	90,7		9,3	0,0	100,0
15 - 18	Media	8,2	79,3	4,4	3,6	4,5	100,0
19 - 24	Superior	24,6	32,6	9,1		33,7	100,0
24 o más	Superior	36,8	4,6	6,8		51,8	100,0

Se observa un 8,2% de alumnos que desertaron en la educación media y se encuentran sin actividad; y entre los hijos mayores de 19 años, este porcentaje aumenta significativamente. El 5,2% de los niños menores de 4 años asisten a la sala cuna o jardín infantil mientras un 71,4% está realizando la educación pre – escolar. El nivel de cumplimiento con la educación básica es muy satisfactorio, (100%).

El siguiente cuadro muestra para esta región geográfica, el porcentaje de trabajadores que priorizaron la **Educación** dentro de sus necesidades, desglosado según su propio nivel de educación y la tenencia o no de hijos. Se muestra además, el tamaño relativo de cada uno de estos segmentos.

Nivel de Educación del Trabajador	Tenencia de Hijos	Porcentaje Trabajadores con necesidad en Educación	Tamaño del Segmento (%)
Sin estudios, Básica Incompleta	Ninguno	15,4	4,3
	1 o más	28,1	9,3
	<b>Total</b>	<b>24,0</b>	<b>13,6</b>
Básica Completa, Media Incompleta	Ninguno	11,1	18,7
	1 o más	21,1	33,9
	<b>Total</b>	<b>17,5</b>	<b>52,6</b>
Media Completa, Educación Superior	Ninguno	3,1	10,3
	1 o más	11,3	23,4
	<b>Total</b>	<b>8,8</b>	<b>33,8</b>
<b>Total</b>		<b>15,4</b>	<b>100,0</b>

Se observa que los trabajadores que tienen hijos, manifiestan mayoritariamente tener necesidades en **Educación**, independientemente de cual sea su nivel de educación. Por otro lado, la mayor prioridad en educación la manifiestan aquellos trabajadores que tienen el nivel de educación más bajo. (24% priorizan esta necesidad).

Por especialidad del trabajador, aquellos que priorizan la educación son los *Operadores de Maquinaria*.

<b>Especialidad del Trabajador</b>	<b>Porcentaje Trabajadores con necesidad en Educación</b>
Jornal	15,8
Ayudante	15,7
Maestro	15,2
Operador de Maquinaria	22,2
Capataz	12,5
Administrativo	6,7
<b>Total</b>	<b>15,4</b>

### 7.3 VIII Región

La siguiente tabla muestra las prioridades de necesidades de los trabajadores de esta región y a nivel nacional. En primer lugar, se destacan *Vivienda y Educación* con una importancia este último aspecto, superior a la observada a nivel nacional. Le siguen, *Salud y Capacitación*, con un porcentaje de preferencias levemente inferior que el total del país.

Al igual que en las otras regiones geográficas, las necesidades en *Asistencia Social y Deporte, Cultura y Recreación* son menos importantes.

Necesidades VIII Región

Ranking	Aspecto	% Trabajadores que tienen la necesidad	
		VIII Región	Nivel Nacional
1	Vivienda	28,6	30,2
2	Educación Escolar	26,9	19,3
3	Capacitación	20,3	23,0
4	Salud	20,0	21,8
5	Asistencia Social	2,8	2,7
6	Deporte, Cultura	1,4	3,0
	Total	100,0	100,0

#### 7.3.1 Vivienda

El porcentaje de trabajadores en esta región que tienen vivienda propia es muy similar al porcentaje nacional.

Porcentaje de Trabajadores con Vivienda Propia		
	VIII Región	Nivel Nacional
Pagada	25,0	25,7
Pagándose	15,0	15,4
Total	40,0	41,0

Por especialidad del trabajador, se observa lo siguiente:

Especialidad del Trabajador	Porcentaje de Trabajadores con Vivienda Propia	
	VIII Región	Nivel Nacional
Jornal	29,0	32,4
Ayudante	39,1	27,1
Maestro	49,5	50,4
Operador de Maquinaria	58,3	49,7
Capataz	53,3	70,3
Administrativo	60,0	53,6
<b>Total</b>	<b>40,0</b>	<b>41,0</b>

El siguiente cuadro muestra para esta región geográfica, el porcentaje de trabajadores que priorizaron la **Vivienda** dentro de sus necesidades, desglosado según la tenencia o no de ahorros para la vivienda. Se muestra además, el tamaño relativo de cada uno de estos segmentos.

Tenencia de Casa Propia	Ahorro para la Vivienda	Porcentaje Trabajadores con necesidad en Vivienda	Tamaño del Segmento (%)
Sí Tiene	No Tiene	10,1	40,0
	<b>Total</b>	10,1	40,0
No tiene	No Tiene	39,2	43,6
	Sí Tiene	45,3	16,4
	<b>Total</b>	40,9	60,0
<b>Total</b>		<b>28,6</b>	<b>100,0</b>

Se observa que los trabajadores que manifiestan prioritariamente tener necesidades en **Vivienda**, son aquellos que no tienen casa propia y tienen ahorros para la vivienda (45,3%). Este grupo representa el 16,4% de los trabajadores de la región. Llama la atención que entre aquellos trabajadores que ya tienen casa propia (40%), un 10,1% manifiesta como su primera prioridad, la necesidad en **Vivienda**. Esto se puede interpretar como requerimientos para realizar mejoras en su actual vivienda.

### 7.3.2 Educación

El nivel de educación promedio en esta región es levemente superior al nivel nacional. Existe un 20% de trabajadores que no alcanzan a tener la educación básica completa.



Nivel de Educación del Trabajador	Porcentaje de Trabajadores	
	VIII Región	Nivel Nacional
Sin estudios, Básica Incompleta	20,0	24,5
Básica Completa, Media Incompleta	50,6	48,9
Media Completa, Educación Superior	29,3	26,6
<b>Total</b>	<b>100,0</b>	<b>100,0</b>

Por especialidad del trabajador se observa lo siguiente:

Especialidad del Trabajador	Nivel de Educación alcanzado			
	Sin Estudios, Básica Incompleta	Básica Completa, Media Incompleta	Media Completa, Ed. Superior	Total
Jornal	27,1	54,2	18,7	100,0
Ayudante	17,4	39,1	43,5	100,0
Maestro	16,2	57,1	26,7	100,0
Operador de Maquinaria	16,7	50,0	33,3	100,0
Capataz	0,0	13,3	86,7	100,0
Administrativo	0,0	13,3	86,7	100,0
<b>Total</b>	<b>20,0</b>	<b>50,6</b>	<b>29,3</b>	<b>100,0</b>

Los jornaleros son los que presentan el mayor porcentaje de trabajadores que no han completado la educación básica. Por otro lado, los capataces y administrativos muestran un alto porcentaje con la educación media completa y/o estudios superiores.

El siguiente cuadro muestra para esta región geográfica, el nivel de educación de las cónyuges o parejas de los trabajadores.

Nivel de Educación de las Cónyuges o Parejas	Porcentaje de Cónyuges de Trabajadores	
	VIII Región	Nivel Nacional
Sin estudios, Básica Incompleta	25,2	20,9
Básica Completa, Media Incompleta	47,3	44,7
Media Completa, Educación Superior	27,4	34,4
<b>Total</b>	<b>100,0</b>	<b>100,0</b>

Se observa que su nivel de educación es levemente inferior que al los trabajadores y también que el nivel nacional.

Por último, el nivel de educación de los hijos de los trabajadores de esta región, se analiza en el siguiente cuadro cruzándolo por edad del hijo, para identificar el nivel de estudios que le corresponde.

En éste se observa un 8,4% de alumnos que desertaron en la educación media y se encuentran sin actividad; y entre los hijos mayores de 19 años, este porcentaje aumenta significativamente. Por otro lado, el 15,9% de los niños menores de 4 años asisten a la sala cuna o jardín infantil mientras un 89,5% está realizando la educación pre – escolar. El nivel de cumplimiento con la educación básica es inferior a lo observado en las regiones anteriores, puesto que existe un 1,4% y un 3% de niños en edad escolar correspondiente al 1er y 2° ciclo básico respectivamente que no la están realizando.

Edad (años)	Actividad que le corresponde	Actividad del Hijo					Total
		Sin Actividad	Estudia			Trabaja	
			Nivel que le corresponde	Bajo el Nivel que le corresponde	Sobre el Nivel que le corresponde		
0 - 4	Sala Cuna	84,1	15,9			0,0	100,0
5 - 6	Pre - Escolar	10,5	89,5			0,0	100,0
7 - 10	1er Ciclo Básica	1,4	98,6		0,0	0,0	100,0
11 - 14	2° Ciclo Básica	3,0	91,0		6,0	0,0	100,0
15 - 18	Media	8,4	72,8	8,5	6,4	3,8	100,0
19 - 24	Superior	30,2	20,6	4,4		44,9	100,0
24 o más	Superior	26,8	3,7	8,3		61,2	100,0

El siguiente cuadro muestra para esta región geográfica, el porcentaje de trabajadores que priorizaron la **Educación** dentro de sus necesidades, desglosado según su propio nivel de educación y la tenencia o no de hijos. Se muestra además, el tamaño relativo de cada uno de estos segmentos.

Nivel de Educación del Trabajador	Tenencia de Hijos	Porcentaje Trabajadores con necesidad en Educación	Tamaño del Segmento (%)
Sin estudios, Básica Incompleta	Ninguno	38,2	5,2
	1 o más	20,0	14,8
	<b>Total</b>	<b>24,8</b>	<b>20,0</b>
Básica Completa, Media Incompleta	Ninguno	30,7	12,4
	1 o más	26,2	38,2
	<b>Total</b>	<b>27,3</b>	<b>50,6</b>
Media Completa, Educación Superior	Ninguno	16,8	8,5
	1 o más	32,3	20,8
	<b>Total</b>	<b>27,8</b>	<b>29,3</b>
<b>Total</b>		<b>26,9</b>	<b>100,0</b>

Aquí se observa que existe un alto interés en **Educación** entre aquellos trabajadores que tienen bajo nivel educacional (básica incompleta como máximo) y no tienen hijos

Por especialidad del trabajador, los porcentajes de trabajadores que priorizan la educación son los **Capataces**.

Especialidad del Trabajador	Porcentaje Trabajadores con necesidad en Educación
Jornal	25,2
Ayudante	28,3
Maestro	25,7
Operador de Maquinaria	16,7
Capataz	60,0
Administrativo	13,3
<b>Total</b>	<b>26,9</b>

### 7.3.3 Salud

Como parámetro para evaluar el nivel de salud de los trabajadores se utilizó el "número de licencias médicas" presentadas en 1 año.

Número promedio de Licencias Médicas en 1 año	
VIII Región	Nivel Nacional
0,16	0,24

El promedio de licencias médicas en esta región es inferior al promedio nacional. Por especialidad del trabajador se observa lo siguiente:

Especialidad	Número promedio de Licencias Médicas en 1 año	
	VIII Región	Nivel Nacional
Jornal	0,18	0,26
Ayudante	0,22	0,23
Maestro	0,14	0,24
Operador de Maquinaria	0,00	0,17
Capataz	0,13	0,14
Administrativo	0,13	0,11
<b>Total</b>	<b>0,16</b>	<b>0,24</b>

En todas las especialidades, el promedio de licencias es inferior al promedio nacional, con excepción de los *Administrativos*.

El siguiente cuadro muestra para las enfermedades con mayor presencia en esta región geográfica y el porcentaje de trabajadores que priorizaron la **Salud** dentro de sus necesidades.

Enfermedad	% Trabajadores con Necesidades en Salud	% Trabajadores con la enfermedad
Falta Dientes	25,1	51,4
Visión	23,1	40,3
Tabaquismo	16,2	22,2
Caries	29,2	20,3
Audición	23,4	12,8
Presión	20,2	9,7
Depresión	17,5	9,3

Las enfermedades que afectan a una mayor cantidad de trabajadores, están relacionadas con problemas dentales, visión y tabaquismo.

### 7.3.4 Capacitación

El nivel de capacitación interna de esta región geográfica (cursos por trabajador), es más del doble del promedio nacional, mientras la capacitación fuera de la obra o externa es levemente inferior a dicho promedio.

Tipo de Capacitación	Número promedio de Cursos por trabajador	
	IV Región	Nivel Nacional
Interna	0,76	0,31
Externa	0,32	0,35

La distribución de la capacitación según especialidad del trabajador, considerando la capacitación interna y externa conjuntamente, muestra que en todas las especialidades el promedio de cursos por trabajador es superior al promedio nacional.

Especialidad del Trabajador	Número promedio de Cursos (capacitación interna y externa) por trabajador	
	VIII Región	Nivel Nacional
Jornal	0,93	0,56
Ayudante	0,74	0,66
Maestro	1,21	0,69
Operador de Maquinaria	1,08	0,58
Capataz	1,87	1,18
Administrativo	1,73	1,49
<b>Total</b>	<b>1,08</b>	<b>0,67</b>

El siguiente cuadro muestra el porcentaje de trabajadores que nombró la capacitación como primera prioridad, agrupados según su nivel de educación y el número de trabajadores en cada segmento o celda. Aquí se aprecia que existe un mayor interés en capacitarse entre aquellos trabajadores con mayor nivel de educación.

Nivel Educación Trabajador	Porcentaje de Trabajadores con necesidad en Capacitación	Tamaño del Segmento
Sin estudios, Básica Incompleta	9,7	20,0
Básica Completa, Media Incompleta	21,5	50,6
Media Completa, Ed. Superior	25,6	29,3
<b>Total</b>	<b>20,3</b>	<b>100,0</b>

## 7.4 IX y X Región

La siguiente tabla muestra las prioridades de necesidades de los trabajadores de esta región y a nivel nacional. En primer lugar, se destaca **Vivienda** con una importancia superior a la observada a nivel nacional. Le siguen, **Capacitación, Salud y Educación**, con porcentajes de preferencias levemente inferior al del total del país.

Al igual que en las otras regiones geográficas, las necesidades en *Asistencia Social y Deporte, Cultura y Recreación* son menos importantes.

Necesidades Regiones IX y X

Ranking	Aspecto	% Trabajadores que tienen la necesidad	
		VIII Región	Nivel Nacional
1	Vivienda	35,6	30,2
2	Capacitación	22,2	23,0
3	Salud	17,5	21,8
4	Educación Escolar	15,4	19,3
5	Asistencia Social	8,3	2,7
6	Deporte, Cultura	1,0	3,0
	<b>Total</b>	<b>100,0</b>	<b>100,0</b>

### 7.4.1 Vivienda

El porcentaje de trabajadores en esta región que tienen vivienda propia es superior al porcentaje nacional.

Porcentaje de Trabajadores con Vivienda Propia		
	Regiones IX y X	Nivel Nacional
Pagada	36,8	25,7
Pagándose	13,2	15,4
<b>Total</b>	<b>50,0</b>	<b>41,0</b>

Por especialidad del trabajador, se observa que salvo entre los *Capataces y Administrativos*, en las otras especialidades el porcentaje de trabajadores con vivienda propia es superior al promedio nacional.

Especialidad del Trabajador	Porcentaje de Trabajadores con Vivienda Propia	
	Regiones IX y X	Nivel Nacional
Jornal	46,2	32,4
Ayudante	40,5	27,1
Maestro	53,5	50,4
Operador de Maquinaria	73,3	49,7
Capataz	66,7	70,3
Administrativo	41,2	53,6
<b>Total</b>	<b>50,0</b>	<b>41,0</b>

El siguiente cuadro muestra para esta región geográfica, el porcentaje de trabajadores que priorizaron la **Vivienda** dentro de sus necesidades, desglosado según la tenencia o no de ahorros para la vivienda. Se muestra además, el tamaño relativo de cada uno de estos segmentos.

Tenencia de Casa Propia	Ahorro para la Vivienda	Porcentaje Trabajadores con necesidad en Vivienda	Tamaño del Segmento (%)
Sí Tiene	No Tiene	18,3	50,0
	<b>Total</b>	<b>18,3</b>	<b>50,0</b>
No tiene	No Tiene	53,2	49,7
	Sí Tiene	0,0	0,3
	<b>Total</b>	<b>52,8</b>	<b>50,0</b>
<b>Total</b>		<b>35,6</b>	<b>100,0</b>

Se observa que los trabajadores que manifiestan mayoritariamente tener necesidades en **Vivienda**, son aquellos que no tienen casa propia, pero a diferencia de lo observado en otras regiones, tampoco tienen ahorros para la vivienda. Este grupo representa el 49,7% de los trabajadores de la región. Llama la atención que entre aquellos trabajadores que ya tienen casa propia, un 18,3% manifiesta como su primera prioridad, la necesidad en **Vivienda**. Esto se puede interpretar como requerimientos para realizar mejoras en su actual vivienda.

#### 7.4.2 Capacitación

El nivel de capacitación interna de esta región geográfica (cursos por trabajador), es levemente superior al promedio nacional, mientras la capacitación fuera de la obra o externa es inferior a dicho promedio.

Tipo de Capacitación	Número promedio de cursos por trabajador	
	Regiones IX y X	Nivel Nacional
Interna	0,37	0,31
Externa	0,17	0,35

La distribución de la capacitación según especialidad del trabajador, considerando la capacitación interna y externa conjuntamente, muestra que salvo los *Capataces*, en todas las especialidades el promedio de cursos por trabajador es inferior al promedio nacional.

Especialidad del Trabajador	Número promedio de trabajadores que han tenido capacitación (interna y externa)	
	Regiones IX y X	Nivel Nacional
Jornal	0,45	0,56
Ayudante	0,49	0,66
Maestro	0,51	0,69
Operador de Maquinaria	0,47	0,58
Capataz	1,33	1,18
Administrativo	1,24	1,49
<b>Total</b>	<b>0,54</b>	<b>0,67</b>

El siguiente cuadro muestra el porcentaje de trabajadores que nombró la capacitación como primera prioridad dentro de los 6 aspectos considerados en el estudio, agrupados según su nivel de educación. Se muestra también el número de trabajadores en cada segmento o celda.

Nivel Educación Trabajador	Porcentaje de Trabajadores con necesidad en Capacitación	Tamaño del Segmento
Sin estudios, Básica Incompleta	16,0	31,6
Básica Completa, Media Incompleta	24,0	49,1
Media Completa, Ed. Superior	27,7	19,3
<b>Total</b>	<b>22,2</b>	<b>100,0</b>

Se aprecia que la necesidad de capacitación crece en la medida que aumenta el nivel de educación del trabajador, efectivamente el 16% manifiesta esta necesidad entre los que tienen como máximo la educación básica incompleta, el 24% de los que tienen educación media incompleta y 27.7% los que tienen mayor educación. Estos grupos representan el 31,6%, 49,1% y el 19,3% respectivamente.



### 7.4.3 Salud

El "número de licencias médicas" que han tenido los trabajadores de estas regiones en el transcurso de 1 año, es levemente inferior al promedio nacional.

Número promedio de Licencias Médicas en 1 año	
Regiones IX y X	Nivel Nacional
0,21	0,24

Por especialidad del trabajador se observa lo siguiente:

Especialidad	Número promedio de Licencias Médicas en 1 año	
	Regiones IX y X	Nivel Nacional
Jornal	0,26	0,26
Ayudante	0,16	0,23
Maestro	0,18	0,24
Operador de Maquinaria	0,27	0,17
Capataz	0,07	0,14
Administrativo	0,06	0,11
<b>Total</b>	<b>0,21</b>	<b>0,24</b>

El siguiente cuadro muestra para las enfermedades con mayor presencia en esta región geográfica y el porcentaje de trabajadores que priorizaron la **Salud** dentro de sus necesidades.

Enfermedad	% Trabajadores con Necesidades en Salud	% Trabajadores con la enfermedad
Falta Dientes	18,8	26,7
Visión	29,2	20,0
Caries	11,8	19,5
Presión	22,7	15,5
Audición	13,3	7,5
Colesterol	29,3	5,8
Tabaquismo	21,0	4,0

Las enfermedades que afectan a una mayor cantidad de trabajadores, están relacionadas con problemas dentales, visión y presión.

#### 7.4.4 Educación

El nivel de educación promedio en esta región es inferior al nivel nacional, existe un 31,6% de trabajadores que no alcanzan a tener la educación básica completa, mientras a nivel nacional este porcentaje alcanza a 24,5%. Además el porcentaje de trabajadores con la educación media completa y/o estudios superiores también es inferior al promedio nacional.

Nivel de Educación del Trabajador	Porcentaje de Trabajadores	
	Regiones IX y X	Nivel Nacional
Sin estudios, Básica Incompleta	31,6	24,5
Básica Completa, Media Incompleta	49,1	48,9
Media Completa, Educación Superior	19,3	26,6
<b>Total</b>	<b>100,0</b>	<b>100,0</b>

Por especialidad del trabajador se observa que los jornaleros son los que presentan el mayor porcentaje de trabajadores que no han completado la educación básica (40,2%). Por otro lado, los capataces y administrativos muestran mejor nivel de educación con un alto porcentaje de ellos que tienen la educación media completa y/o estudios superiores.

Especialidad del Trabajador	Nivel de Educación alcanzado			Total
	Sin Estudios, Básica Incompleta	Básica Completa, Media Incompleta	Media Incompleta, Ed. Superior	
Jornal	40,2	47,0	12,8	100,0
Ayudante	24,3	56,8	18,9	100,0
Maestro	28,3	56,6	15,2	100,0
Operador de Maquinaria	20,0	53,3	26,7	100,0
Capataz	13,3	13,3	73,3	100,0
Administrativo	0,0	11,8	88,2	100,0
<b>Total</b>	<b>31,6</b>	<b>49,1</b>	<b>19,3</b>	<b>100,0</b>

El nivel de educación de las cónyuges o parejas de los trabajadores es el siguiente:

Nivel de Educación de las Cónyuges o Parejas	Porcentaje de Cónyuges de Trabajadores	
	Regiones IX y X	Nivel Nacional
Sin estudios, Básica Incompleta	30,4	20,9
Básica Completa, Media Incompleta	40,0	44,7
Media Completa, Educación Superior	29,6	34,4
<b>Total</b>	<b>100,0</b>	<b>100,0</b>

1. The first part of the document discusses the importance of maintaining accurate records of all transactions and activities. It emphasizes that proper record-keeping is essential for transparency and accountability, particularly in the context of public administration and financial management. The text notes that without reliable records, it is difficult to track the flow of funds and ensure that resources are being used effectively and efficiently.

2. The second part of the document addresses the challenges associated with data collection and analysis. It highlights that while modern technology offers powerful tools for data processing, the quality and consistency of the data itself can be a significant barrier. Incomplete or outdated information can lead to flawed conclusions and poor decision-making. The document suggests that organizations should invest in training and infrastructure to improve data management practices and ensure that the information being used is current and accurate.

3. The third part of the document focuses on the role of communication in organizational success. It argues that clear and consistent communication is vital for aligning goals, sharing information, and fostering a collaborative work environment. The text points out that poor communication can result in misunderstandings, duplicated efforts, and a lack of employee engagement. To overcome these issues, the document recommends implementing structured communication channels and encouraging open dialogue between all levels of the organization.

4. The final part of the document discusses the importance of continuous improvement and innovation. It states that in a rapidly changing world, organizations must be willing to adapt and evolve. This involves regularly reviewing processes, seeking feedback from stakeholders, and exploring new technologies and methods. The document concludes by emphasizing that a culture of innovation and learning is essential for long-term success and competitiveness in any industry.

Se observa que su nivel de educación, al igual que en el caso de los trabajadores, es también inferior al del nivel nacional.

Por último, el nivel de educación de los hijos de los trabajadores de esta región, se analiza en el siguiente cuadro cruzándolo por edad del hijo, para identificar el nivel de estudios que le corresponde.

Edad (años)	Actividad que le corresponde	Actividad del Hijo				Total	
		Sin Actividad	Estudia				Trabaja
			Nivel que le corresponde	Bajo el Nivel que le corresponde	Sobre el Nivel que le corresponde		
0 - 4	Sala Cuna	89,6	10,4			0,0	100,0
5 - 6	Pre - Escolar	46,5	53,5			0,0	100,0
7 - 10	1er Ciclo Básica	1,4	98,6		0,0	0,0	100,0
11 - 14	2° Ciclo Básica	1,4	93,6		5,0	0,0	100,0
15 - 18	Media	8,5	70,7	10,7	1,6	8,5	100,0
19 - 24	Superior	37,4	6,8	12,4		43,4	100,0
24 o más	Superior	24,9	0,0	0,0		75,1	100,0

En éste se observa un 8,5% de alumnos que desertaron en la educación media y se encuentran sin actividad; y entre los hijos mayores de 19 años, este porcentaje aumenta significativamente. Por otro lado, solamente el 10,4% de los niños menores de 4 años asisten a la sala cuna o jardín infantil, mientras un 53,5% está realizando la educación pre – escolar. El nivel de cumplimiento con la educación básica es satisfactorio sin embargo, existe un 1,4% de niños que no están realizando los niveles de educación básica que les corresponde. (1er y 2° ciclo básico).

El siguiente cuadro muestra para esta región geográfica, el porcentaje de trabajadores que priorizaron la **Educación** dentro de sus necesidades, desglosado según su propio nivel de educación y la tenencia o no de hijos. Se muestra además, el tamaño relativo de cada uno de estos segmentos.

Nivel de Educación del Trabajador	Tenencia de Hijos	Porcentaje Trabajadores con necesidad en Educación	Tamaño del Segmento (%)
Sin estudios, Básica Incompleta	Ninguno	5,3	7,2
	1 o más	19,2	24,4
	<b>Total</b>	<b>16,0</b>	<b>31,6</b>
Básica Completa, Media Incompleta	Ninguno	6,3	11,6
	1 o más	16,9	37,5
	<b>Total</b>	<b>14,4</b>	<b>49,1</b>
Media Completa, Educación Superior	Ninguno	24,2	5,6
	1 o más	14,3	13,8
	<b>Total</b>	<b>17,1</b>	<b>19,3</b>
<b>Total</b>		<b>15,4</b>	<b>100,0</b>

Aquí se observa que no existen mayores diferencias de interés en la **Educación**, entre los trabajadores con distinto nivel educacional, sin embargo, hay un mayor interés entre los que tienen hijos, con excepción de los trabajadores que tienen un mejor nivel de educación en cuyo caso los que manifiestan la necesidad son los propios trabajadores.

Por especialidad del trabajador, los capataces son los que manifiestan una mayor necesidad en educación.

<b>Especialidad del Trabajador</b>	<b>Porcentaje Trabajadores con necesidad en Educación</b>
Jornal	17,9
Ayudante	8,1
Maestro	15,2
Operador de Maquinaria	26,7
Capataz	6,7
Administrativo	5,9
<b>Total</b>	<b>15,4</b>

## 7.5 Región Metropolitana

La siguiente tabla muestra las prioridades de necesidades de los trabajadores de esta región y a nivel nacional. En primer lugar, se encuentra **Vivienda** que tiene una importancia levemente superior a la observada a nivel nacional. Le siguen, **Capacitación, Educación y Salud**. Las necesidades en **Asistencia Social y Deporte, Cultura y Recreación** son menos importantes en esta región al igual que en el resto del país.

Necesidades Región Metropolitana

Ranking	Aspecto	% Trabajadores que tienen la necesidad	
		IV Región	Nivel Nacional
1	Vivienda	31,0	30,2
2	Capacitación	24,5	23,0
3	Educación Escolar	20,1	19,3
4	Salud	18,8	21,8
5	Deporte, Cultura	4,5	3,0
6	Asistencia Social	1,1	2,7
	<b>Total</b>	<b>100,0</b>	<b>100,0</b>

### 7.5.1 Vivienda

El porcentaje de trabajadores en esta región con vivienda propia es levemente inferior al porcentaje nacional.

Porcentaje de Trabajadores con Vivienda Propia		
	R. Metropolitana	Nivel Nacional
Pagada	21,9	25,7
Pagándose	16,0	15,4
<b>Total</b>	<b>37,9</b>	<b>41,0</b>

Por especialidad del trabajador, se observa que en todas ellas, el porcentaje con vivienda propia es inferior al porcentaje nacional, con excepción de los *Capataces*.

Especialidad del Trabajador	Porcentaje de Trabajadores con Vivienda Propia	
	R. Metropolitana	Nivel Nacional
Jornal	29,9	32,4
Ayudante	18,2	27,1
Maestro	47,3	50,4
Operador de Maquinaria	45,5	49,7
Capataz	73,3	70,3
Administrativo	50,0	53,6
<b>Total</b>	<b>37,9</b>	<b>41,0</b>

El siguiente cuadro muestra para esta región geográfica, el porcentaje de trabajadores que priorizaron la **Vivienda** dentro de sus necesidades, desglosado según la tenencia o no de ahorros para la vivienda. Se muestra además, el tamaño relativo de cada uno de estos segmentos.

Tenencia de Casa Propia	Ahorro para la Vivienda	Porcentaje Trabajadores con necesidad en Vivienda	Tamaño del Segmento (%)
Sí Tiene	No Tiene	16,2	37,9
	<b>Total</b>	<b>16,2</b>	<b>37,9</b>
No tiene	No Tiene	39,8	51,1
	Sí Tiene	41,1	11,0
	<b>Total</b>	<b>40,0</b>	<b>62,1</b>
<b>Total</b>		<b>31,0</b>	<b>100,0</b>

Se observa que los trabajadores que manifiestan prioritariamente tener necesidades en **Vivienda**, son aquellos que **no** tienen casa propia (62,1%), tengan o no ahorros para la vivienda. Llama la atención que entre aquellos trabajadores que ya tienen casa propia, un 16,2% manifiesta como su primera prioridad la necesidad en **Vivienda**. Esto se puede interpretar como requerimientos para realizar mejoras en su actual vivienda.

### 7.5.2 Capacitación

El nivel de capacitación interna de esta región geográfica (cursos por trabajador), es inferior al promedio nacional, sin embargo, esta situación se revierte en la capacitación fuera de la obra.

Tipo de Capacitación	Número promedio de cursos por trabajador	
	Metropolitana	Nivel Nacional
Interna	0,26	0,31
Externa	0,43	0,35

La distribución de la capacitación según especialidad del trabajador, considerando la capacitación interna y externa conjuntamente es la siguiente.

Especialidad del Trabajador	Número promedio cursos por trabajador (interna y externa)	
	<i>R. Metropolitana</i>	<i>Nivel Nacional</i>
Jornal	0,63	0,56
Ayudante	0,79	0,66
Maestro	0,66	0,69
Operador de Maquinaria	0,45	0,58
Capataz	1,07	1,18
Administrativo	1,64	1,49
<b>Total</b>	<b>0,69</b>	<b>0,67</b>

Entre los *Jornaleros*, *Ayudantes* y *Administrativos*, el promedio de cursos por trabajador es superior al promedio nacional, mientras en las otras especialidades este promedio es inferior.

El siguiente cuadro muestra el porcentaje de trabajadores que nombró la capacitación como primera prioridad, agrupados según el nivel de educación del trabajador. Se muestra también el número de trabajadores en cada segmento o celda.

Nivel Educación Trabajador	Porcentaje de Trabajadores con necesidad en Capacitación	Tamaño del Segmento
Sin estudios, Básica Incompleta	11,8	26,2
Básica Completa, Media Incompleta	23,2	48,4
Media Completa, Educación Superior	40,1	25,3
<b>Total</b>	<b>24,5</b>	<b>100,0</b>

Aquí se aprecia que la necesidad de capacitación crece en la medida que aumenta el nivel de educación del trabajador (el 11,8% manifiesta esta necesidad entre los que tienen como máximo la educación básica incompleta, el 23,2% de los que tienen educación media incompleta y 40,1% los que tienen mayor educación). Estos grupos representan el 26,2%, 48,4% y el 25,3% respectivamente.



### 7.5.3 Educación

El nivel de educación promedio en esta región es levemente inferior al nivel nacional. Existe un 26,2% de trabajadores que no alcanzan a tener la educación básica completa.

Nivel de Educación del Trabajador	Porcentaje de Trabajadores	
	R. Metropolitana	Nivel Nacional
Sin estudios, Básica Incompleta	26,2	24,5
Básica Completa, Media Incompleta	48,4	48,9
Media Completa, Educación Superior	25,3	26,6
<b>Total</b>	<b>100,0</b>	<b>100,0</b>

Por especialidad del trabajador se observa lo siguiente:

Especialidad del Trabajador	Nivel de Educación alcanzado			
	Sin Estudios, Básica Incompleta	Básica Completa, Media Incompleta	Media Completa, Ed. Superior	Total
Jornal	29,9	50,4	19,7	100,0
Ayudante	18,2	48,5	33,3	100,0
Maestro	28,2	54,5	17,3	100,0
Operador de Maquinaria	27,3	27,3	45,5	100,0
Capataz	6,7	20,0	73,3	100,0
Administrativo	0,0	7,1	92,9	100,0
<b>Total</b>	<b>29,9</b>	<b>50,4</b>	<b>19,7</b>	<b>100,0</b>

Entre los jornaleros, maestros y operadores de maquinaria se encuentra el mayor porcentaje de trabajadores que no han completado la educación básica. Por otro lado, los administrativos y capataces son los que declaran mejor nivel de educación, con un alto porcentaje de ellos que tienen la educación media completa y/o estudios superiores.

El siguiente cuadro muestra para esta región geográfica, el nivel de educación de las cónyuges o parejas de los trabajadores.

Nivel de Educación de las Cónyuges o Parejas	Porcentaje de Cónyuges de Trabajadores	
	Metropolitana	Nivel Nacional
Sin estudios, Básica Incompleta	18,7	20,9
Básica Completa, Media Incompleta	44,0	44,7
Media Completa, Educación Superior	37,2	34,4
<b>Total</b>	<b>100,0</b>	<b>100,0</b>

Se observa que su nivel de educación es superior al de los trabajadores y también que el nivel nacional.

Por último, el nivel de educación de los hijos de los trabajadores de esta región, se analiza en el siguiente cuadro cruzándolo por edad del hijo, para identificar el nivel de estudios que le corresponde.

Edad (años)	Actividad que le corresponde	Actividad del Hijo					Total
		Sin Actividad	Estudia			Trabaja	
			Nivel que le corresponde	Bajo el Nivel que le corresponde	Sobre el Nivel que le corresponde		
0 - 4	Sala Cuna	80,7	19,3			0,0	100,0
5 - 6	Pre - Escolar	20,5	79,5			0,0	100,0
7 - 10	1er Ciclo Básica	0,0	98,6		1,4	0,0	100,0
11 - 14	2° Ciclo Básica	1,3	85,8		12,9	0,0	100,0
15 - 18	Media	8,5	71,1	8,8	6,8	4,8	100,0
19 - 24	Superior	18,2	18,5	11,7		51,6	100,0
24 o más	Superior	27,3	3,3			69,4	100,0

Se observa un 8,5% de alumnos que desertaron en la educación media y se encuentran sin actividad; y entre los hijos mayores de 19 años, este porcentaje aumenta significativamente. El 19,3% de los niños menores de 4 años asisten a la sala cuna o jardín infantil mientras un 79,5% está realizando la educación pre – escolar. El nivel de cumplimiento con la educación básica es muy satisfactorio.

El siguiente cuadro muestra para esta región geográfica, el porcentaje de trabajadores que priorizaron la **Educación** dentro de sus necesidades, desglosado según su propio nivel de educación y la tenencia o no de hijos. Se muestra además, el tamaño relativo de cada uno de estos segmentos.

Nivel de Educación del Trabajador	Tenencia de Hijos	Porcentaje Trabajadores con necesidad en Educación	Tamaño del Segmento (%)
Sin estudios, Básica Incompleta	Ninguno	21,1	7,2
	1 o más	20,5	19,0
	<b>Total</b>	<b>20,6</b>	<b>26,2</b>
Básica Completa, Media Incompleta	Ninguno	22,4	12,3
	1 o más	17,8	36,1
	<b>Total</b>	<b>19,0</b>	<b>48,4</b>
Media Completa, Educación Superior	Ninguno	19,7	8,0
	1 o más	22,4	17,4
	<b>Total</b>	<b>21,5</b>	<b>25,3</b>
<b>Total</b>		<b>20,1</b>	<b>100,0</b>

Respecto de la demanda en **Educación**, no se observa en esta región geográfica diferencias significativas que los trabajadores con distinto nivel educacional y con o sin hijos.

Por especialidad del trabajador, aquellos que priorizan la educación son los *Operadores de Maquinaria*.

Especialidad del Trabajador	Porcentaje Trabajadores con necesidad en Educación
Jornal	20,5
Ayudante	18,2
Maestro	14,5
Operador de Maquinaria	72,7
Capataz	20,0
Administrativo	28,6
<b>Total</b>	<b>20,1</b>

#### 7.5.4 Salud

El promedio de licencias médicas en esta región es superior al promedio a nivel nacional.

Número promedio de Licencias Médicas en 1 año	
R. Metropolitana	Nivel Nacional
0,30	0,24

Por especialidad del trabajador se observa lo siguiente:

Especialidad	Número promedio de Licencias Médicas en 1 año	
	Metropolitana	Nivel Nacional
Jornal	0,32	0,26
Ayudante	0,27	0,23
Maestro	0,32	0,24
Operador de Maquinaria	0,18	0,17
Capataz	0,13	0,14
Administrativo	0,14	0,11
<b>Total</b>	<b>0,30</b>	<b>0,24</b>

En todas las especialidades, el promedio de licencias es superior al promedio nacional, con excepción de los *Capataces*.

El siguiente cuadro muestra para las enfermedades con mayor presencia en esta región geográfica y el porcentaje de trabajadores que priorizaron la **Salud** dentro de sus necesidades.

Enfermedad	% Trabajadores con Necesidades en Salud	% Trabajadores con la enfermedad
Falta Dientes	21,8	34,6
Visión	19,9	27,2
Caries	16,7	22,2
Tabaquismo	7,2	21,4
Presión	10,6	13,1
Audición	17,2	12,1
Depresión	11,0	12,0

Las enfermedades que afectan a una mayor cantidad de trabajadores, están relacionadas con problemas dentales, visión y tabaquismo.

## **8 Anexos**

## 8.1 Cuadros Resumen de Resultados

### 8.1.1 Perfil Demográfico del Trabajador según Región y Especialidad del Trabajador

		Nivel Nacional	Región Geográfica					Especialidad del Trabajador					
			IV	V	VIII	IX y X	RM	Jornal	Ayudante	Maestro	Operador Maquinaria	Capataz	Administrativo
Edad (años)	Promedio	38,6	41,2	38,9	38,7	39,3	38,1	37,6	35,0	40,5	41,8	40,6	37,2
Estado Civil (%)	Casado	55,3%	54%	42%	58%	58%	57%	38%	35%	41%	42%	41%	37%
	Conviviente	20,7%	27%	22%	19%	26%	19%	21%	25%	19%	35%	16%	6%
	Otros	24,0%	19%	36%	23%	16%	24%	41%	40%	41%	23%	43%	57%
	Total	100%	100%	100%	100%	100%	100%	100%	100%	100%	100%	100%	100%
Antigüedad en la Construcción (años)	Promedio	11,4	12,6	11,8	11,0	10,7	11,4	9,0	8,0	14,7	13,5	16,3	10,1
Número Cargas	Promedio	3,0	2,8	2,4	3,3	3,0	3,1	2,9	2,8	3,1	3,1	3,3	2,7
Número Hijos	Promedio	1,4	1,5	1,2	1,6	1,5	1,5	1,2	1,3	1,7	1,6	1,9	1,4
Actividad de la Pareja (%)	Dueña casa	76%	77%	82%	85%	78%	72%	76%	76%	77%	68%	77%	58%
	Trabaja	22%	22%	14%	13%	20%	25%	22%	16%	20%	30%	22%	41%
	Otras	3%	1%	4%	2%	2%	3%	2%	8%	3%	2%	1%	1%
	Total	100%	100%	100%	100%	100%	100%	100%	100%	100%	100%	100%	100%

### 8.1.2 Perfil Demográfico según Edad del Trabajador y Tamaño del Grupo Familiar

		Nivel Nacional	Edad del Trabajador (años)						Tamaño del Grupo Familiar (N° de Cargas)				
			< 18 años	18 - 30	30 - 40	40 - 50	50 - 60	> 60 años	0	1	2	3	4 cargas o más
Edad (años)	Promedio	38,6	17,7	25,6	35,4	44,8	54,7	63,7	35,6	42,4	36,7	38,9	38,9
Estado Civil (%)	Casado	55,3	0,0	28,7	58,8	66,0	76,0	75,7	5,4	36,0	50,7	66,2	61,9
	Conviviente	20,7	2,4	26,8	23,3	19,3	11,8	5,1	0,0	23,5	29,9	20,7	16,7
	Otros	24,0	97,6	44,5	17,9	14,7	12,2	19,2	94,6	40,5	19,4	13,2	21,4
	<b>Total</b>	<b>100,0</b>	<b>100,0</b>	<b>100,0</b>	<b>100,0</b>	<b>100,0</b>	<b>100,0</b>	<b>100,0</b>	<b>100,0</b>	<b>100,0</b>	<b>100,0</b>	<b>100,0</b>	<b>100,0</b>
Antigüedad en la Construcción (años)	Promedio	11,4	0,4	4,9	9,8	14,4	18,7	27,3	8,1	15,5	10,0	11,6	11,3
Número Cargas	Promedio	3,0	2,9	2,8	3,0	3,2	3,2	2,3	0,0	1,0	2,0	3,0	4,8
Número Hijos	Promedio	1,4	0,0	0,9	1,7	1,8	1,6	1,0	0,0	0,1	0,8	1,7	2,3
Actividad de la Pareja (%)	Dueña casa	74,7	0,0	75,4	72,2	72,5	83,2	80,7	0,0	67,6	64,1	79,5	78,8
	Trabaja	21,9	100,0	21,0	23,8	23,8	16,4	12,6	0,0	26,2	33,3	18,0	16,7
	Otras	3,4	0,0	3,5	4,0	3,7	0,4	6,7	0,0	6,2	2,6	2,5	4,5
	<b>Total</b>	<b>100,0</b>	<b>100,0</b>	<b>100,0</b>	<b>100,0</b>	<b>100,0</b>	<b>100,0</b>	<b>100,0</b>	<b>100,0</b>	<b>0,0</b>	<b>100,0</b>	<b>100,0</b>	<b>100,0</b>

### 8.1.3 Nivel de Educación según Región y Especialidad del Trabajador

		Nivel Nacional	Región Geográfica					Especialidad del Trabajador					
			IV	V	VIII	IX y X	RM	Jornal	Ayudante	Maestro	Operador Maquinaria	Capataz	Administrativo
Nivel de Educación del Trabajador (%)	Básica Incompleta	24,5	23,4	13,6	20,0	31,6	26,2	29,4	17,1	24,8	21,8	6,3	0,0
	Básica Completa	20,3	12,8	17,5	22,7	22,3	21,1	20,4	22,6	21,4	26,0	11,8	1,5
	Media Incompleta	28,6	30,8	35,1	27,9	26,7	27,4	29,7	27,7	33,0	10,0	11,0	6,3
	Media Completa	16,1	20,6	22,9	19,8	13,1	14,0	14,3	21,1	14,9	22,5	21,4	26,6
	Estudios Superiores	10,5	12,4	10,9	9,6	6,3	11,4	6,2	11,4	5,8	19,9	49,5	65,6
	<b>Total</b>	<b>100,0</b>	<b>100,0</b>	<b>100,0</b>	<b>100,0</b>	<b>100,0</b>	<b>100,0</b>	<b>100,0</b>	<b>100,0</b>	<b>100,0</b>	<b>100,0</b>	<b>100,0</b>	<b>100,0</b>
Nivel de la Pareja o cónyuge	Básica Incompleta	20,9	19,9	15,2	25,2	30,4	18,7	25,3	20,3	19,8	7,1	16,2	3,2
	Básica Completa	15,8	11,9	12,0	18,8	17,0	16,3	21,5	9,6	14,6	10,5	3,6	6,3
	Media Incompleta	29,0	31,2	41,0	28,5	23,0	27,8	27,6	30,6	32,2	25,0	22,4	12,8
	Media Completa	23,3	28,0	19,3	19,3	24,7	23,8	15,6	30,1	25,2	41,1	31,0	40,6
	Estudios Superiores	11,1	9,1	12,5	8,1	4,9	13,5	9,9	9,5	8,2	16,3	26,9	37,1
	<b>Total</b>	<b>100,0</b>	<b>100,0</b>	<b>100,0</b>	<b>100,0</b>	<b>100,0</b>	<b>100,0</b>	<b>100,0</b>	<b>100,0</b>	<b>100,0</b>	<b>100,0</b>	<b>100,0</b>	<b>100,0</b>



### 8.1.4 Nivel de Educación según Edad del Trabajador y Tamaño del Grupo Familiar

		Nivel Nacional	Edad del Trabajador (años)						Tamaño del Grupo Familiar (N° de Cargas)				
			< 18 años	18 - 30	30 - 40	40 - 50	50 - 60	> 60 años	0	1	2	3	4 cargas o más
Nivel de Educación del Trabajador	Básica Incompleta	24,5	13,9	9,9	15,3	30,1	55,6	62,7	14,4	37,6	22,1	21,8	25,7
	Básica Completa	20,3	27,3	17,7	20,2	21,3	22,0	22,9	18,4	16,0	18,3	21,7	22,7
	Media Incompleta	28,6	17,9	32,6	35,8	26,3	14,4	6,1	22,7	25,6	27,9	29,8	29,6
	Media Completa	16,1	25,5	27,9	15,4	12,4	3,6	8,4	30,2	11,9	17,2	16,3	14,3
	Estudios Superiores	10,5	15,4	11,9	13,3	10,0	4,4	0,0	14,3	9,0	14,5	10,3	7,6
	<b>Total</b>	<b>100,0</b>	<b>100,0</b>	<b>100,0</b>	<b>100,0</b>	<b>100,0</b>	<b>100,0</b>	<b>100,0</b>	<b>100,0</b>	<b>100,0</b>	<b>100,0</b>	<b>100,0</b>	<b>100,0</b>
Nivel de la Pareja o cónyuge	Básica Incompleta	20,9	0,0	12,2	15,8	19,4	41,8	51,0	0,0	34,8	19,7	19,7	19,8
	Básica Completa	15,8	0,0	6,7	13,9	22,9	18,2	15,0	0,0	22,4	9,0	18,0	15,7
	Media Incompleta	29,0	0,0	38,7	26,8	29,0	24,1	20,3	0,0	16,7	24,6	30,3	33,5
	Media Completa	23,3	0,0	28,7	29,2	18,7	12,1	13,8	0,0	13,3	35,2	22,1	19,4
	Estudios Superiores	11,1	100,0	13,6	14,3	10,0	3,8	0,0	0,0	12,8	11,5	9,8	11,5
	<b>Total</b>	<b>100,0</b>	<b>100,0</b>	<b>100,0</b>	<b>100,0</b>	<b>100,0</b>	<b>100,0</b>	<b>100,0</b>	<b>100,0</b>	<b>0,0</b>	<b>100,0</b>	<b>100,0</b>	<b>100,0</b>

### 8.1.5 Capacitación en los últimos 2 años según Región y Especialidad del Trabajador

Tipo de Capacitación		Nivel Nacional	Región Geográfica					Especialidad del Trabajador					
			IV	V	VIII	IX y X	RM	Jornal	Ayudante	Maestro	Operador Maquinaria	Capataz	Administrativo
Interna	Ninguno	76,5	83,7	83,4	62,1	75,5	76,8	81,9	81,9	71,3	77,9	59,7	58,7
	1 curso	18,7	11,2	15,3	18,9	16,3	21,0	15,1	15,5	21,8	19,7	29,3	32,5
	2 o más cursos	4,8	5,1	1,3	19,0	8,2	2,2	3,0	2,6	6,9	2,4	11,0	8,9
	<b>Total</b>	<b>100,0</b>	<b>100,0</b>	<b>100,0</b>	<b>100,0</b>	<b>100,0</b>	<b>100,0</b>	<b>100,0</b>	<b>100,0</b>	<b>100,0</b>	<b>100,0</b>	<b>100,0</b>	<b>100,0</b>
Externa	Ninguno	71,6	76,3	74,1	73,9	85,2	66,7	73,9	69,2	74,9	70,1	50,0	33,0
	1 curso	22,8	20,7	24,5	20,9	13,3	25,2	20,6	21,5	21,3	27,7	41,6	45,9
	2 o más cursos	5,7	3,1	1,4	5,2	1,5	8,1	5,5	9,2	3,8	2,2	8,4	21,1
	<b>Total</b>	<b>100,0</b>	<b>100,0</b>	<b>100,0</b>	<b>100,0</b>	<b>100,0</b>	<b>100,0</b>	<b>100,0</b>	<b>100,0</b>	<b>100,0</b>	<b>100,0</b>	<b>100,0</b>	<b>100,0</b>
Interna	Número Promedio Cursos por Trabajador	0,31	0,23	0,18	0,76	0,37	0,26	0,23	0,22	0,4	0,25	0,58	0,54
Externa	Número Promedio Cursos por Trabajador	0,35	0,27	0,28	0,32	0,17	0,43	0,33	0,43	0,29	0,33	0,59	0,95

**8.1.6 Capacitación en los últimos 2 años según Edad del Trabajador y Tamaño del Grupo Familiar**

Tipo de Capacitación		Nivel Nacional	Edad del Trabajador (años)						Tamaño del Grupo Familiar (N° de Cargas)				
			< 18 años	18 - 30	30 - 40	40 - 50	50 - 60	> 60 años	0	1	2	3	4 cargas o más
Interna	Ninguno	76,5	94,9	77,3	74,7	72,7	84,4	79,6	75,6	73,0	75,5	75,6	79,0
	1 curso	18,7		19,0	20,3	20,2	12,2	20,4	22,4	22,4	19,3	18,7	16,6
	2 o más cursos	4,8	5,1	3,7	5,0	7,0	3,4		2,0	4,6	5,2	5,7	4,4
	<b>Total</b>	<b>100,0</b>	<b>100,0</b>	<b>100,0</b>	<b>100,0</b>	<b>100,0</b>	<b>100,0</b>	<b>100,0</b>	<b>100,0</b>	<b>100,0</b>	<b>100,0</b>	<b>100,0</b>	<b>100,0</b>
Externa	Ninguno	71,6	79,5	70,3	68,6	70,6	78,2	86,4	59,1	74,2	68,8	74,3	71,7
	1 curso	22,8	20,5	20,4	27,1	23,5	17,2	13,6	30,7	23,8	23,7	21,7	21,7
	2 o más cursos	5,7		9,3	4,3	5,9	4,6		10,1	2,0	7,4	4,0	6,6
	<b>Total</b>	<b>100,0</b>	<b>100,0</b>	<b>100,0</b>	<b>100,0</b>	<b>100,0</b>	<b>100,0</b>	<b>100,0</b>	<b>100,0</b>	<b>100,0</b>	<b>100,0</b>	<b>100,0</b>	<b>100,0</b>
Interna	Número Promedio Cursos por Trabajador	0,3	0,1	0,3	0,3	0,4	0,2	0,2	0,3	0,3	0,3	0,3	0,3
Externa	Número Promedio Cursos por Trabajador	0,4	0,2	0,4	0,4	0,4	0,3	0,1	0,5	0,3	0,4	0,3	0,4

**8.1.7 Nivel Socio Económico y Asistencia Social según Región y Especialidad del Trabajador**

		Nivel Nacional	Región Geográfica					Especialidad del Trabajador					
			IV	V	VIII	IX y X	RM	Jornal	Ayudante	Maestro	Operador Maquinaria	Capataz	Administrativo
Sueldo Líquido	Monto en \$	\$212.774	\$193.669	\$199.070	\$196.255	\$179.231	\$229.422	\$164.062	\$187.360	\$241.271	\$256.969	\$423.977	\$319.165
Ahorro	% de Trabajadores con ahorro	27%	31%	31%	22%	29%	26%	22%	32%	28%	37%	39%	49%
Deudas	% de Trabajadores con deudas	60%	66%	62%	74%	55%	58%	57%	60%	62%	66%	69%	80%
Tenencia de Artefactos Del Hogar	Cantidad Promedio (entre 0 y 10)	4,3	4,2	3,7	3,6	3,2	4,8	3,7	4,2	4,4	5,2	6,5	6,6
Periodos sin Trabajo	Días Promedio al año	42,7	52,7	59,9	59,5	81,2	25,3	55,3	44,1	31,7	26,3	22,3	26,4
Calidad Relación con la Pareja (%)	Menos que satisfactoria	4,9	2,4	4,2	3,0	3,1	6,2	6,3	8,7	3,3	0,8	0,0	12,0
	Satisfactoria	45,9	48,8	37,1	53,6	51,1	44,4	45,4	40,8	47,3	55,1	50,5	21,6
	Excelente	49,2	48,8	58,8	43,4	45,9	49,4	48,3	50,5	49,4	44,1	49,5	66,5
	<b>Total</b>	<b>100,0</b>	<b>100,0</b>	<b>100,0</b>	<b>100,0</b>	<b>100,0</b>	<b>100,0</b>	<b>100,0</b>	<b>100,0</b>	<b>100,0</b>	<b>100,0</b>	<b>100,0</b>	<b>100,0</b>
Calidad Relación con los Hijos (%)	Menos que satisfactoria	1,8	0,7	1,4	1,1	1,2	2,4	2,5	0,6	1,1	9,0	0,0	0,0
	Satisfactoria	23,0	30,7	19,9	31,7	36,0	17,6	21,0	20,3	25,1	25,4	23,8	30,5
	Excelente	75,1	68,6	78,7	67,2	62,8	80,0	76,5	79,1	73,7	65,6	76,2	69,5
	<b>Total</b>	<b>100,0</b>	<b>100,0</b>	<b>100,0</b>	<b>100,0</b>	<b>100,0</b>	<b>100,0</b>	<b>100,0</b>	<b>100,0</b>	<b>100,0</b>	<b>100,0</b>	<b>100,0</b>	<b>100,0</b>

**8.1.8 Nivel Socio Económico y Asistencia Social según Edad del Trabajador y Tamaño del Grupo Familiar**

		Nivel Nacional	Edad del Trabajador (años)						Tamaño del Grupo Familiar (N° de Cargas)				
			< 18 años	18 - 30	30 - 40	40 - 50	50 - 60	> 60 años	0	1	2	3	4 cargas o más
Sueldo Líquido	Monto en \$	\$ 212.774	\$ 139.768	\$ 195.467	\$ 220.187	\$ 223.227	\$ 216.901	\$ 203.218	\$ 193.751	\$ 207.393	\$ 201.576	\$ 215.345	\$ 221.943
Ahorro	% de Trabajadores con ahorro	27,0%	42,1%	31,1%	28,1%	21,2%	25,2%	31,3%	35,5%	29,1%	26,9%	28,1%	24,2%
Deudas	% de Trabajadores con deudas	60,1%	45,0%	60,8%	68,7%	59,1%	47,9%	34,8%	37,4%	53,1%	60,8%	60,6%	64,7%
Tenencia de Artefactos Del Hogar	Cantidad Promedio (entre 0 y 10)	4,3	4,1	4,1	4,1	4,3	4,5	4,7	3,2	3,9	4,1	4,4	4,5
Períodos sin Trabajo	Días Promedio al año	42,7	123,8	44,8	36,8	40,2	42,9	63,5	43,2	39,3	53,2	40,5	39,2
Calidad Relación con la Pareja (%)	Menos que satisfactoria	4,9	0,0	1,6	6,3	6,4	1,8	6,1	0,0	11,7	3,5	5,3	3,7
	Satisfactoria	45,9	100,0	48,5	47,8	46,5	36,3	46,4	83,8	39,9	45,7	43,2	49,8
	Excelente	49,2	0,0	49,9	45,9	47,1	61,9	47,4	16,2	48,4	50,8	51,5	46,5
	<b>Total</b>	<b>100,0</b>	<b>100,0</b>	<b>100,0</b>	<b>100,0</b>	<b>100,0</b>	<b>100,0</b>	<b>100,0</b>	<b>100,0</b>	<b>100,0</b>	<b>100,0</b>	<b>100,0</b>	<b>100,0</b>
Calidad Relación con los Hijos (%)	Menos que satisfactoria	1,8	0,0	0,4	0,0	3,8	2,6	7,3	13,4	13,7	0,1	0,0	3,1
	Satisfactoria	23,0	0,0	11,1	23,4	28,2	25,7	25,5	62,9	11,7	16,6	24,7	25,7
	Excelente	75,1	0,0	88,5	76,6	67,9	71,7	67,2	23,7	74,6	83,3	75,3	71,3
	<b>Total</b>	<b>100,0</b>	<b>0,0</b>	<b>100,0</b>	<b>100,0</b>	<b>100,0</b>	<b>100,0</b>	<b>100,0</b>	<b>100,0</b>	<b>100,0</b>	<b>100,0</b>	<b>100,0</b>	<b>100,0</b>

### 8.1.9 Vivienda según Región y Especialidad del Trabajador

Condición de Vivienda	Nivel Nacional	Región Geográfica					Especialidad del Trabajador					
		IV	V	VIII	IX y X	RM	Jornal	Ayudante	Maestro	Operador Maquinaria	Capataz	Administrativo
Vive con sus Padres	12,0	9,5	14,1	16,8	10,5	11,3	16,4	13,9	6,2	6,7	10,5	15,2
Propia, pagada	25,7	34,0	26,4	25,0	36,8	21,9	22,9	17,7	28,2	34,4	40,0	32,7
Propia pagándose	15,4	18,5	13,1	15,0	13,2	16,0	9,5	9,4	22,1	15,2	30,3	20,9
Arrendada	20,2	17,4	13,3	9,0	19,6	24,3	23,4	18,2	18,4	15,3	14,3	13,7
Allegado	20,4	17,2	18,9	26,6	16,2	21,1	21,8	29,6	19,1	18,7	2,7	12,7
Ocupación	2,0	0,3	8,1	4,2	1,1	0,6	1,6	2,4	2,6	0,7	1,5	
Otra	4,4	3,2	6,1	3,5	2,6	4,8	4,4	8,8	3,3	9,0	0,7	4,7
<b>Total</b>	<b>100,0</b>	<b>100,0</b>	<b>100,0</b>	<b>100,0</b>	<b>100,0</b>	<b>100,0</b>	<b>100,0</b>	<b>100,0</b>	<b>100,0</b>	<b>100,0</b>	<b>100,0</b>	<b>100,0</b>

### 8.1.10 Vivienda según Edad del Trabajador y Tamaño del Grupo Familiar

Condición de Vivienda	Nivel Nacional	Edad del Trabajador (años)						Tamaño del Grupo Familiar (N° de Cargas)				
		< 18 años	18 - 30	30 - 40	40 - 50	50 - 60	> 60 años	0	1	2	3	4 cargas o más
Vive con sus Padres	12,0	61,7	28,1	9,5	4,5	-	-	27,0	13,4	12,7	8,0	12,3
Propia, pagada	25,7	-	6,5	14,7	33,7	60,4	84,3	8,6	29,7	28,2	25,6	25,3
Propia pagándose	15,4	-	5,8	19,1	23,0	12,0	7,8	3,1	11,0	8,5	21,3	17,6
Arrendada	20,2	13,9	24,4	24,6	19,8	7,6	1,6	40,8	24,1	26,6	17,4	14,5
Allegado	20,4	24,4	30,4	23,7	11,2	16,9	3,0	12,1	20,0	17,1	19,1	24,9
Ocupación	2,0	-	2,0	2,3	2,1	1,1	1,5	6,3	1,1	2,1	1,8	1,7
Otra	4,4	-	2,8	6,1	5,6	2,0	1,8	2,0	0,6	4,9	6,7	3,7
<b>Total</b>	<b>100,0</b>	<b>100,0</b>	<b>100,0</b>	<b>100,0</b>	<b>100,0</b>	<b>100,0</b>	<b>100,0</b>	<b>100,0</b>	<b>100,0</b>	<b>100,0</b>	<b>100,0</b>	<b>100,0</b>

### 8.1.11 Salud según Región y Especialidad del Trabajador

		Nivel Nacional	Región Geográfica					Especialidad del Trabajador					
			IV	V	VIII	IX y X	RM	Jornal	Ayudante	Maestro	Operador Maquinaria	Capataz	Administrativo
Número de Licencias Médicas en 1 año	Ninguna	82,2	90,5	88,4	84,7	84,7	78,7	80,9	77,9	83,6	89,4	86,5	89,2
	1	15,5	8,3	11,0	14,5	12,1	18,5	16,4	21,8	14,3	4,6	12,8	10,2
	2 o más	2,2	1,3	0,5	0,7	3,2	2,8	2,7	0,2	2,1	6,0	0,8	0,6
	<b>Total</b>	<b>100,0</b>	<b>100,0</b>	<b>100,0</b>	<b>100,0</b>	<b>100,0</b>	<b>100,0</b>	<b>100,0</b>	<b>100,0</b>	<b>100,0</b>	<b>100,0</b>	<b>100,0</b>	<b>100,0</b>
Salud Mental	Mala	10,9	9,3	3,7	10,5	9,4	13,1	11,3	14,1	10,4	3,3	7,7	12,4
	Normal	34,2	27,9	33,1	41,8	41,4	32,2	34,3	30,5	35,8	30,7	34,8	30,1
	Buena	54,9	62,8	63,2	47,7	49,2	54,7	54,4	55,5	53,8	66,0	57,5	57,4
	<b>Total</b>	<b>100,0</b>	<b>100,0</b>	<b>100,0</b>	<b>100,0</b>	<b>100,0</b>	<b>100,0</b>	<b>100,0</b>	<b>100,0</b>	<b>100,0</b>	<b>100,0</b>	<b>100,0</b>	<b>100,0</b>
Alcoholismo en el grupo cercano	% declarado	28%	29%	25%	55%	18%	26%	27%	31%	30%	33%	18%	23%
Drogadicción en el grupo cercano	% declarado	11%	13%	9%	20%	4%	12%	13%	17%	10%	7%	1%	17%
Nivel de satisfacción frente al trabajo	Insatisfecho	5,2	4,4	6,0	11,5	5,4	4,0	7,5	4,4	3,9	0,9	-	1,7
	Menos que satisfecho	17,2	14,3	17,8	20,8	16,2	17,1	20,9	15,7	14,0	16,0	14,5	7,1
	Más que satisfecho	18,2	14,1	24,7	18,0	23,2	16,1	15,0	31,9	18,3	19,7	10,9	31,5
	Muy Satisfecho	59,4	67,3	51,5	49,8	55,2	62,8	56,5	48,0	63,8	63,5	74,6	59,7
	<b>Total</b>	<b>100,0</b>	<b>100,0</b>	<b>100,0</b>	<b>100,0</b>	<b>100,0</b>	<b>100,0</b>	<b>100,0</b>	<b>100,0</b>	<b>100,0</b>	<b>100,0</b>	<b>100,0</b>	<b>100,0</b>



### 8.1.12 Salud según Edad del Trabajador y Tamaño del Grupo Familiar

		Nivel Nacional	Edad del Trabajador (años)						Tamaño del Grupo Familiar (N° de Cargas)				
			< 18 años	18 - 30	30 - 40	40 - 50	50 - 60	> 60 años	0	1	2	3	4 cargas o más
Número de Licencias Médicas en 1 año	Ninguna	82,2	98,5	73,6	82,8	87,2	85,1	82,3	88,8	74,6	78,6	84,9	83,7
	1	15,5	1,5	23,3	16,2	10,3	12,8	11,5	6,6	20,8	20,4	12,9	14,3
	2 o más	2,2		3,1	1,0	2,5	2,1	6,3	4,5	4,6	1,0	2,2	1,9
	<b>Total</b>	<b>100,0</b>	<b>100,0</b>	<b>100,0</b>	<b>100,0</b>	<b>100,0</b>	<b>100,0</b>	<b>100,0</b>	<b>100,0</b>	<b>100,0</b>	<b>100,0</b>	<b>100,0</b>	<b>100,0</b>
Salud Mental	Mala	10,9	2,4	11,5	11,9	9,4	12,3	7,2	14,7	9,9	10,8	9,4	11,9
	Normal	34,2	10,5	31,0	38,2	35,9	31,3	27,6	38,1	25,0	32,1	36,8	35,7
	Buena	54,9	87,2	57,5	49,9	54,7	56,4	65,2	47,2	65,1	57,1	53,8	52,4
	<b>Total</b>	<b>100,0</b>	<b>100,0</b>	<b>100,0</b>	<b>100,0</b>	<b>100,0</b>	<b>100,0</b>	<b>100,0</b>	<b>100,0</b>	<b>100,0</b>	<b>100,0</b>	<b>100,0</b>	<b>100,0</b>
Alcoholismo en el grupo cercano	% declarado	28,1	36,8	33,4	26,5	26,3	26,8	21,1	30,3	22,5	31,4	29,3	26,5
Drogadicción en el grupo cercano	% declarado	11,4	6,6	11,9	14,3	9,5	6,7	12,3	10,7	11,9	12,9	12,2	9,5
Nivel de satisfacción frente al trabajo	Insatisfecho	5,2	17,8	7,9	4,2	4,7	3,6	1,7	3,4	5,3	2,8	7,1	5,3
	Menos que satisfecho	17,2	35,5	15,8	20,1	17,2	12,8	7,5	19,3	15,0	15,3	16,1	19,8
	Más que satisfecho	18,2	16,7	27,1	19,3	12,3	14,7	5,8	33,6	10,7	18,9	21,2	15,2
	Muy Satisfecho	59,4	30,0	49,3	56,4	65,7	68,9	85,0	43,7	69,0	62,9	55,5	59,7
	<b>Total</b>	<b>100,0</b>	<b>100,0</b>	<b>100,0</b>	<b>100,0</b>	<b>100,0</b>	<b>100,0</b>	<b>100,0</b>	<b>100,0</b>	<b>100,0</b>	<b>100,0</b>	<b>100,0</b>	<b>100,0</b>

### 8.1.13 Práctica de Deportes según Región y Especialidad del Trabajador

		Nivel Nacional	Región Geográfica					Especialidad del Trabajador					
			IV	V	VIII	IX y X	RM	Jornal	Ayudante	Maestro	Operador Maquinaria	Capataz	Administrativo
Frecuencia Práctica de Deportes	Nunca	43,5	46,4	38,9	42,0	46,5	43,8	43,3	33,5	45,6	59,3	42,3	41,8
	Menos de 1 vez por semana	15,3	20,9	16,6	23,2	14,8	13,0	14,0	14,7	15,7	13,2	26,1	17,4
	1 vez por semana	31,5	24,1	37,9	21,8	32,1	32,7	33,2	37,1	29,1	23,9	29,9	24,0
	Más de 1 vez por semana	9,6	8,7	6,6	13,0	6,7	10,5	9,5	14,8	9,6	3,7	1,6	16,7
	<b>Total</b>	<b>100,0</b>	<b>100,0</b>	<b>100,0</b>	<b>100,0</b>	<b>100,0</b>	<b>100,0</b>	<b>100,0</b>	<b>100,0</b>	<b>100,0</b>	<b>100,0</b>	<b>100,0</b>	<b>100,0</b>

### 8.1.14 Práctica de Deportes según Edad del Trabajador y Tamaño del Grupo Familiar

		Nivel Nacional	Edad del Trabajador (años)						Tamaño del Grupo Familiar (N° de Cargas)				
			< 18 años	18 - 30	30 - 40	40 - 50	50 - 60	> 60 años	0	1	2	3	4 cargas o más
Frecuencia Práctica de Deportes	Nunca	43,5	6,6	23,8	40,0	48,8	72,2	85,7	48,8	57,8	39,3	44,4	40,1
	Menos de 1 vez por semana	15,3	21,1	15,5	16,7	17,5	10,5	0,8	15,8	6,7	20,6	14,4	15,6
	1 vez por semana	31,5	50,7	45,1	34,4	25,1	14,3	11,6	25,1	24,6	29,4	31,5	36,0
	Más de 1 vez por semana	9,6	21,6	15,6	8,8	8,6	3,0	2,0	10,3	10,8	10,7	9,8	8,3
	<b>Total</b>	<b>100,0</b>	<b>100,0</b>	<b>100,0</b>	<b>100,0</b>	<b>100,0</b>	<b>100,0</b>	<b>100,0</b>	<b>100,0</b>	<b>100,0</b>	<b>100,0</b>	<b>100,0</b>	<b>100,0</b>

### 8.1.15 Distribución Trabajadores según Ingreso Per Cápita, Región y Especialidad del Trabajador

SUELDO LIQUIDO	Nivel Nacional	Región Geográfica					Especialidad del Trabajador					
		IV	V	VIII	IX y X	RM	Jornal	Ayudante	Maestro	Operador Maquinaria	Capataz	Administrativo
Menos de \$140.000	17.7	27.8	19.4	20.1	30.5	12.4	33.4	15.9	2.8	3.5	0.9	-
\$140.001 – \$170.000	18.1	19.8	21.2	31.9	30.6	11.7	28.1	26.0	6.9	10.1	0.5	8.0
\$170.001 – \$200.000	22.9	20.8	20.2	17.5	22.5	24.9	27.0	30.2	19.9	22.2	0.5	4.9
\$200.001 – \$230.000	10.3	6.0	11.9	13.8	4.1	11.3	7.4	14.3	13.6	10.5	5.1	7.6
\$230.001 – \$260.000	15.1	13.2	16.3	7.2	5.2	18.9	3.6	7.5	32.8	21.5	5.6	17.6
Más de \$260.001	16.0	12.5	11.0	9.5	7.1	20.8	0.4	6.0	24.0	32.2	87.5	61.9
<b>Total</b>	<b>100,0</b>	<b>100,0</b>	<b>100,0</b>	<b>100,0</b>	<b>100,0</b>	<b>100,0</b>	<b>100,0</b>	<b>100,0</b>	<b>100,0</b>	<b>100,0</b>	<b>100,0</b>	<b>100,0</b>

### 8.1.16 Ingreso Per Cápita según Región y Especialidad del Trabajador (Sueldo Líquido en \$)

Región Geográfica	Nivel Nacional	Especialidad del Trabajador					
		Jornal	Ayudante	Maestro	Operador de Maquinaria	Capataz	Administrativo
IV	\$ 193.669	\$ 152.862	\$ 157.324	\$ 218.000	\$ 270.909	\$ 343.625	\$ 348.077
V	\$ 199.070	\$ 156.842	\$ 176.588	\$ 230.629	\$ 245.556	\$ 345.625	\$ 257.000
VIII	\$ 196.255	\$ 149.785	\$ 171.870	\$ 212.581	\$ 210.833	\$ 470.667	\$ 346.600
IX y X	\$ 179.231	\$ 147.111	\$ 157.324	\$ 190.626	\$ 200.667	\$ 393.200	\$ 229.412
RM	\$ 229.422	\$ 173.829	\$ 203.788	\$ 264.091	\$ 279.545	\$ 451.200	\$ 345.357
<b>Total</b>	<b>\$ 212.774</b>	<b>\$ 164.062</b>	<b>\$ 187.360</b>	<b>\$ 241.271</b>	<b>\$ 256.969</b>	<b>\$ 423.977</b>	<b>\$ 319.165</b>

**8.1.17 Ingreso Per Cápita según Antigüedad y Especialidad del Trabajador (Sueldo Líquido en \$)**

Antigüedad	Nivel Nacional	Especialidad del Trabajador					
		Jornal	Ayudante	Maestro	Operador de Maquinaria	Capataz	Administrativo
Menos de 5 años	\$ 183.063	\$ 160.192	\$ 191.188	\$ 236.305	\$ 238.633	\$ 320.382	\$ 271.198
5 - 10	\$ 201.279	\$ 163.804	\$ 184.335	\$ 238.023	\$ 218.374	\$ 274.416	\$ 299.188
10 - 15	\$ 236.180	\$ 159.415	\$ 195.944	\$ 246.187	\$ 352.248	\$ 417.311	\$ 394.275
15 - 20	\$ 240.877	\$ 176.294	\$ 186.173	\$ 242.732	\$ 263.270	\$ 437.377	\$ 334.577
20 - 25	\$ 228.886	\$ 178.569	\$ 154.043	\$ 233.545	\$ 226.825	\$ 404.309	\$ 284.211
Más de 25 años	\$ 265.044	\$ 175.886	\$ 165.448	\$ 246.307	\$ 277.758	\$ 690.875	\$ 416.539
<b>Total</b>	<b>\$ 212.774</b>	<b>\$ 164.062</b>	<b>\$ 187.360</b>	<b>\$ 241.271</b>	<b>\$ 256.969</b>	<b>\$ 423.977</b>	<b>\$ 319.165</b>

**8.1.18 Proporción de Trabajadores según su Nivel de Capacitación y Antigüedad**

Antigüedad	Número de Cursos (Internos + Externos)				
	Ninguno	1 curso	2 cursos	3 cursos o más	Total
Menos de 5 años	58.4	27.1	7.8	6.7	100.0
5 - 10	49.9	39.1	7.7	3.3	100.0
10 - 15	55.1	27.7	12.8	4.3	100.0
15 - 20	57.2	27.5	11.4	3.9	100.0
20 - 25	64.3	21.7	7.5	6.5	100.0
Más de 25 años	51.1	36.5	4.2	8.3	100.0
<b>Total</b>	<b>55.6</b>	<b>30.3</b>	<b>8.8</b>	<b>5.3</b>	<b>100.0</b>

**8.1.19 Proporción de Trabajadores según su Nivel de Capacitación y Antigüedad**

Antigüedad	Nivel Nacional	Número de Cursos (Internos + Externos)			
		Ninguno	1 curso	2 cursos	3 cursos o más
Menos de 5 años	32.5	34.1	29.0	28.6	41.6
5 - 10	23.1	20.7	29.9	20.1	14.7
10 - 15	17.4	17.2	15.9	25.3	14.4
15 - 20	13.1	13.5	11.9	16.9	9.8
20 - 25	7.1	8.2	5.1	6.0	8.8
Más de 25 años	6.8	6.2	8.2	3.2	10.6
<b>Total</b>	<b>100.0</b>	<b>100.0</b>	<b>100.0</b>	<b>100.0</b>	<b>100.0</b>

### 8.1.20 Principales Problemas de Salud según el Nivel de Ingresos del Trabajador

Sueldo Líquido	Porcentaje de Trabajadores que presentan el Problema de Salud						
	Presión	Tabaquismo	Depresión	Caries	Falta Dientes	Visión	Audición
Menos de \$140.000	15.2	15.7	8.7	23.5	26.5	24.8	7.8
\$140.001 – \$170.000	10.4	12.2	8.9	23.9	35.0	28.9	9.3
\$170.001 – \$200.000	10.9	16.7	10.2	25.7	40.2	23.9	13.9
\$200.001 – \$230.000	14.5	22.6	24.4	29.3	38.5	32.1	7.5
\$230.001 – \$260.000	12.0	18.8	5.0	18.6	27.0	25.3	8.9
Más de \$260.001	13.1	24.1	6.8	21.1	27.7	27.3	13.1
<b>Total</b>	<b>12.5</b>	<b>17.8</b>	<b>9.8</b>	<b>23.5</b>	<b>32.7</b>	<b>26.6</b>	<b>10.4</b>

### 8.1.21 Porcentaje de Trabajadores con Deudas según el Nivel de Ingresos del Trabajador

Sueldo Líquido	Nivel Nacional	Regiones Geográficas				
		IV	V	VIII	IX	RM
Menos de \$140.000	48,0%	46,9%	38,4%	57,4%	48,2%	48,8%
\$140.001 – \$170.000	59,6%	65,5%	73,2%	71,2%	49,3%	53,6%
\$170.001 – \$200.000	66,8%	74,6%	59,8%	81,7%	62,3%	66,3%
\$200.001 – \$230.000	55,3%	57,9%	61,1%	81,4%	66,5%	46,9%
\$230.001 – \$260.000	66,3%	80,0%	73,5%	72,6%	72,4%	62,8%
Más de \$260.001	61,7%	81,2%	71,1%	92,8%	59,8%	56,6%
<b>Total</b>	<b>60,1%</b>	<b>65,7%</b>	<b>62,1%</b>	<b>73,8%</b>	<b>54,5%</b>	<b>57,8%</b>

### 8.1.22 Nivel de Hacinamiento en el Hogar<sup>3</sup> según Región Geográfica y Nivel de Ingresos del Trabajador

Sueldo Líquido	Nivel Nacional	Regiones Geográficas				
		IV	V	VIII	IX	RM
Menos de \$140.000	18.7	17.2	19.6	24.2	18.2	17.6
\$140.001 – \$170.000	18.9	14.0	23.5	15.9	16.3	21.3
\$170.001 – \$200.000	24.1	15.6	25.5	21.6	19.2	26.2
\$200.001 – \$230.000	28.4	18.3	21.5	20.3	23.3	33.0
\$230.001 – \$260.000	20.1	16.4	22.8	20.1	25.1	19.6
Más de \$260.001	21.4	17.9	23.0	21.0	20.1	21.6
<b>Total</b>	<b>21,6</b>	<b>16.3</b>	<b>22.7</b>	<b>19.9</b>	<b>18.6</b>	<b>23.1</b>

### 8.1.23 Nivel de Hacinamiento en el Hogar según Tamaño de la Vivienda y Número de Cargas Trabajador

Tamaño de la Vivienda (mts. <sup>2</sup> )	Nivel Nacional	Número de Cargas				
		Ninguna	1	2	3	4 o más
Menos de 27 mts. <sup>2</sup>	9,5	16.3	19.9	10.2	7.5	5.5
28 - 40	17,6	37.1	37.8	18.6	12.8	8.8
41 - 46	17,5	42.5	44.7	22.8	15.6	10.5
47 - 60	24,3	54.1	55.3	27.8	18.8	12.9
Más de 61 mts. <sup>2</sup>	40,3	148.4	99.7	48.6	30.9	21.0
<b>Total</b>	<b>21,6</b>	<b>16.3</b>	<b>19.9</b>	<b>10.2</b>	<b>7.5</b>	<b>5.5</b>

<sup>3</sup> Nivel de Hacinamiento : (mts.<sup>2</sup> por persona en el hogar)



### 8.1.24 Distribución de los Trabajadores según el Tamaño de la Vivienda y Número de Cargas

Tamaño de la Vivienda (mts. <sup>2</sup> )	Nivel Nacional	Número de Cargas				
		Ninguna	1	2	3	4 o más
Menos de 27 mts. <sup>2</sup>	21.0	1.7	2.2	5.2	5.3	6.6
28 - 40	29.3	1.2	4.3	6.8	7.9	9.1
41 - 46	10.0	0.3	0.6	1.5	4.2	3.4
47 - 60	20.4	0.7	2.4	4.0	7.4	6.0
Más de 61 mts. <sup>2</sup>	19.3	0.9	1.5	3.5	4.9	8.5
<b>Total</b>	<b>100.0</b>	<b>4.7</b>	<b>10.9</b>	<b>21.0</b>	<b>29.7</b>	<b>33.6</b>

### 8.1.25 Porcentaje de Trabajadores con Problemas de Salud según Edad del Trabajador

Grupo de Edad	Presencia de la Enfermedad												
	Presión	Tabaquismo	Depresión	Cardes	Falta Dientes	Visión	Audición	Colesterol	Desnutrición	Obesidad	Diabetes	Enfermedad Respiratoria	Cáncer
< 18 años	0	24.0	16.3	15.4	0	13.9	17.8	3.8	0	0	0	0	0
18 - 30	9.1	20.1	7.8	24.8	20.3	15.0	6.2	5.3	0.2	0.8	1.2	3.9	0.9
30 - 40	9.6	18.9	9.8	24.9	32.2	19.7	12.0	3.9	0.7	2.1	1.2	3.0	0
40 - 50	13.9	19.0	9.7	22.5	38.3	28.5	7.8	4.4	0.7	3.0	4.1	1.6	0
50 - 60	20.0	11.9	12.3	25.2	41.4	53.0	14.8	10.4	0	5.5	4.1	8.5	0.2
> 60 años	29.0	2.7	13.2	9.6	60.1	65.0	24.9	17.5	0	0	9.8	3.3	0
Total	12.5	17.8	9.8	23.5	32.7	26.6	10.4	5.7	0.5	2.3	2.6	3.5	0.2

### 8.1.26 Equipamiento del Hogar según Nivel de Educación del Trabajador

Nivel de Educación	Presencia del Artículo del Hogar									
	Lavadora	Refrigerador	Telefono Fijo	Videograbador	Telefono Celular	Microundas	Computador	Conexlon Internet	Conexlon Tv Vable	Calefon
Sin estudios, Básica Incompleta	66.0	86.0	40.4	30.5	60.1	34.4	10.7	2.9	11.6	53.8
Básica Completa, Media Incompleta	63.1	83.2	41.6	37.0	63.1	32.3	10.7	1.1	13.4	59.0
Media Completa, Educación Superior	66.0	84.0	42.7	48.4	77.6	37.4	28.0	7.7	24.6	72.8
<b>Total</b>	<b>64.6</b>	<b>84.1</b>	<b>41.6</b>	<b>38.4</b>	<b>66.2</b>	<b>34.2</b>	<b>15.3</b>	<b>3.3</b>	<b>15.9</b>	<b>61.4</b>

### 8.1.27 Equipamiento del Hogar según Nivel de Educación del Trabajador

Sueldo Líquido	Presencia del Artículo del Hogar									
	Lavadora	Refrigerador	Telefono Fijo	Videograbador	Telefono Celular	Microundas	Computador	Conexlon Internet	Conexlon Tv Vable	Calefon
Menos de \$140.000	61.0	75.6	34.2	27.9	54.2	25.2	8.6	1.6	12.1	48.1
\$140.001 – \$170.000	56.3	76.0	33.9	24.3	59.6	22.1	7.8	2.1	11.5	45.8
\$170.001 – \$200.000	63.0	85.9	36.9	38.0	67.2	29.9	10.8	0.7	11.7	65.9
\$200.001 – \$230.000	69.4	82.7	48.8	33.8	57.2	32.1	12.8	1.5	22.0	59.1
\$230.001 – \$260.000	69.2	92.8	47.7	51.1	75.0	43.9	21.8	4.7	18.1	68.3
Más de \$260.001	72.8	92.7	54.9	57.8	83.0	56.0	33.2	10.4	25.1	82.3
<b>Total</b>	<b>64.6</b>	<b>84.1</b>	<b>41.6</b>	<b>38.4</b>	<b>66.2</b>	<b>34.2</b>	<b>15.3</b>	<b>3.3</b>	<b>15.9</b>	<b>61.4</b>

## 8.2 Estadísticas Encuesta Casen

### 8.2.1 Población de 15 años y más, por promedio de escolaridad (años) y quintil

Tramo de Edad	Trabajador Construcción	Quintil de Ingresos autónomo per capita nacional					
		I	II	III	IV	V	Total
		Ingreso monetario del hogar					
	\$212.774	\$87.299	\$189.752	\$267.679	\$421.734	\$1.301.117	\$453.519
16-24	11,0	10,0	10,6	11,3	12,0	12,7	11,2
25-34	10,1	9,1	10,4	11,6	12,9	15,2	11,8
35-44	10,0	8,3	9,5	10,6	11,9	14,3	10,7
45-54	9,1	7,0	8,1	9,2	10,8	13,6	9,9
55-64	9,0	5,0	5,8	6,9	8,6	12,1	7,9
65 y más	5,4	3,8	4,6	5,4	7,0	10,3	6,2
Nacional	9,8	8,1	9,0	9,7	11,0	13,4	10,1

(\*) Se excluye servicio doméstico puertas adentro y su núcleo familiar.  
Fuente: MIDEPLAN, División Social, CASEN 2003.

### 8.2.2 Hogares Por Quintil De Ingreso Nacional Según Zona Y Situación Legal Del Sitio Que Ocupa (\*)

Urbano

Situación del sitio que ocupa	Trabajador. Construcción	Quintil de ingreso autónomo nacional											
		I		II		III		IV		V		Total	
	%	Número	%	Número	%	Número	%	Número	%	Número	%	Número	%
Propio pagado	25,7	236.259	42,0	289.062	45,7	327.803	48,1	348.104	48,6	347.715	47,1	1.548.943	46,5
Propio pagándose	15,4	102.310	18,2	118.499	18,7	132.500	19,4	132.288	18,5	131.074	17,7	616.671	18,5
Propiedad conjunta pagada		11.497	2,0	14.297	2,3	15.278	2,2	11.125	1,6	5.630	0,8	57.827	1,7
Propia conjunta pagándose		248	0,0	520	0,1	1.173	0,2	374	0,1	1.043	0,1	3.358	0,1
Arrendado	20,2	68.317	12,2	99.104	15,7	105.047	15,4	137.830	19,2	200.812	27,2	611.110	18,3
Cedido por servicios		8.815	1,6	9.018	1,4	13.698	2,0	19.294	2,7	16.957	2,3	67.782	2,0
Cedido por familiar u otro	32,4	114.526	20,4	88.049	13,9	73.399	10,8	60.908	8,5	31.868	4,3	368.750	11,1
Usufructo		5.973	1,1	4.890	0,8	5.678	0,8	2.498	0,3	2.406	0,3	21.445	0,6
Ocupación irregular	2,0	11.480	2,0	7.674	1,2	6.108	0,9	3.349	0,5	586	0,1	29.197	0,9
Otro	4,4	2.480	0,4	1.860	0,3	1.288	0,2	476	0,1	362	0,0	6.466	0,2
<b>Total</b>	<b>100,0</b>	<b>561.905</b>	<b>100,0</b>	<b>632.973</b>	<b>100,0</b>	<b>681.972</b>	<b>100,0</b>	<b>716.246</b>	<b>100,0</b>	<b>738.453</b>	<b>100,0</b>	<b>3.331.549</b>	<b>100,0</b>

(\*) Se excluye servicio doméstico puertas adentro y su núcleo familiar.

Fuente: MIDEPLAN, Departamento de Información Social, Encuesta CASEN 2000. Nómima de Empresas Encuestadas

### 8.3 Nómina de Empresas Encuestadas

Región	Ciudad	Nombre Empresa	Nombre de la Obra
IV	La Serena	Aconcagua	Obra
	La Serena	Ecomac S.A	Brisa Mar
	La Serena	Constructora Cadel Ltda.	Puertas del Valle (Puente Valle)
	La Serena	Constructora Rencoret Ltda.	Loteo Ingles
	La Serena	Salfa	Puerto Velero
	La Serena	Constructora Elqui Ltda.	Serena Oriente II
	La Serena	Constructora El Canelo Ltda.	Costa Esmeralda
	La Serena	Inca Ltda. (Ing. y Construcción Apoquindo)	Liceo Politécnico El Olivar (Vallenar)
	La Serena	Constructora Azapa	Vista Azul (La Serena)
	La Serena	Constructora Guillermo Perez	Punta Mira
	La Serena	Rio Limari	Bellavista Escuela básica F132
	La Serena	Taquicura	Costanera
	La Serena	Constructora Serena Ltda.	Liceo SIDEMPART
	La Serena	PY	Cantera 9
	La Serena	Vial y Vives	Romeral
VIII	Concepción	Const. Aitue S.A.	San Pedro del Valle I , II Y III
	Concepción	Claro, Vicuña, Valenzuela S.A	Curanilahue
	Concepción	VALMAR	Brisas del Sol
	Concepción	Guzmán y Larraín Viviendas Económicas Ltda.	Atalaya de Andalue
	Concepción	Rodrigo Ravanal Aravena	Viviendas Sociales SERVIU (Las Charcras de Arauco)
	Concepción	Discon Ltda. E.C.	Conjunto habitacional Andalién (Concepción)

Región	Ciudad	Nombre Empresa	Nombre de la Obra
	Concepción	Constructora Miramar Ltda.	San Marcos 2000 X etapa
	Concepción	Const. José Miguel García Ltda.	Chillán Viejo
	Concepción	Inmobiliaria Integral Ltda. y Constuctora Tres Alpes	Condominio Felipe de Asturias (San Pedro de la Paz)
	Concepción	Inmobiliaria Socovesa Temuco S.A.	Portal San Pedro
	Concepción	Echeverría Izquierdo Ingeniería y Construcción	Edificio Victor Lamas
	Concepción	SOCOVID	Lomas de San Sebastián
	Concepción	ICAFAL	Camino Concepción Chiguayante
	Concepción	SOCOARTE	Portal Bicentenario
	Concepción	JCE	Avansalud
V	Valparaíso	Ing. Construcc. y Mant. Indl. Aconcagua	Mantencion de Obras Civiles Con Con
	Valparaíso	Constructora Solari S.A	Edificio Mare Nostro (Viña del Mar)
	Valparaíso	Constructora Caburga S.A.	Río Jordan
	Valparaíso	Const. E Inm. Gmo. Castro y Cia. Ltda	"Villa Centenario" (Santa Cruz)
	Valparaíso	Empresa Constructora Tecsa S.A.	Jumbo Valparaíso
	Valparaíso	Empresa Constructora desco S.A.	Obra 462 Inacap (Valparaíso)
	Valparaíso	Bezanilla & Bezanilla Construcciones Ltd	Obra Nueva Libertad
	Valparaíso	Constructora El Canelo Ltda.	Novamonte
	Valparaíso	Constructora Nahmias V Ltda.	Edificio Mirador Coraceros (Viña del Mar)
	Valparaíso	Uriarte y Pérez Cotapos	Pinares de Curauna
	Valparaíso	Empresa Constructora Beltec Ltda.	Puerto del Norte
	Valparaíso	Ferrovial-Agroman Chile S.A.	La Pólvora
	Valparaíso	Ingeniería y Construcción Icafal Ltda.	Costa Paraíso

Región	Ciudad	Nombre Empresa	Nombre de la Obra
	Valparaíso	Claro, Vicuña, Valenzuela S.A	Euromarina II
	Valparaíso	Mendez Junior y Asociados	Merval
IX	Temuco	Jaime Cordero Cuevas	Labranza
	Temuco	Const. Simon Bolivar Ltda.	Simon 8
	Temuco	Constructora Cosal S.A.	Barros Arana
	Temuco	Const. Worner S.A.	Seminario
	Temuco	Constructora Socovesa Valdivia S.A.	Portal San Pedro
	Temuco	Const. Bayona S.A.	Barrio Ingles
	Temuco	Constructora Nualart y Cía. Ltda.	Villa Recabarren
	Temuco	Constructora Jorge Ramirez Ltda.	Trabajan con cuadrillas de obras viales
	Temuco	Constructora denco Ltda.	"Ampliación supermercado Market Bigger"
	Temuco	Constructora José Miguel García Ltda.	Temuco
	Temuco	Waldo Fernandez	Edificio Secre Edu IX
	Temuco	Industrias Magisur Ltda.	Viviendas particulares y barraca
	Temuco	Inmobiliaria Socovesa Temuco	Pilmaiquen
	Temuco	Mauricio Minck	Camilo Henriquez
	Temuco	Constructora Martabid	Obra Alto Imperial,
Metropolitana	Santiago	Ingevec S.A.	Viviendas Habitacionales
	Santiago	Simonetti Constructora S.A.	Cañas
	Santiago	Salfa Construcción S.A.	Santa Marta
	Santiago	Constructora Concreta S.A.	Ciudad del Valle
	Santiago	Constructora E Inmobiliaria Marinovic Lt	Sebastián el Cano



Región	Ciudad	Nombre Empresa	Nombre de la Obra
	Santiago	Viviendas Metropolitana S.A.	"Rinconada de Maipú" VIII etapa.
	Santiago	Guzmán y Larraín	Huechuraba
	Santiago	Constructora Con-Pax S.A.	"Obra Sanjón" Maipú
	Santiago	Empresa Constructora Precon S.A.	Principe de Gales
	Santiago	Cidepa Ltda.	Edificio La Gloria 115 (Las Condes)
	Santiago	Darcoplan S.A.	Edificio Habitacional Las Condes
	Santiago	Molina Morel S.A. Empresa Constructora	Rondizoni
	Santiago	Constructora Santolaya Hermanos Ltda.	Edificio José Miguel Carrera 431
	Santiago	Constructora E. Molina Morel Ltda.	Alto Mapocho
	Santiago	Constructora Novatec S.A.	Torcazas

## 8.4 *Encuesta*

**"ESTUDIO SOCIOECONOMICO DEL TRABAJADOR DE LA CONSTRUCCION"  
(Entrevista personal en el lugar de trabajo del trabajador)**

Encuestador	Hora de Inicio	Hora de Término

**DATOS PERSONALES DEL TRABAJADOR**

¿Cuál es su edad? (Escriba la cantidad de años)

	años
--	------

¿Cuál es su estado civil actual? (Lea todas las alternativas antes de pedir que le conteste)

	Soltero	
	Conviviente	
	Casado (con libreta)	
	Separado	
	Viudo	

¿Cuál es su especialidad en la construcción?  
(Lea todas las alternativas antes de pedir que le conteste)

	Jornal	
	Ayudante	
	Maestro (albañil, yesero, carpintero)	
	Operador de Maquinaria	
	Capataz o Jefe de Obra	
	Administrativo	

¿Practica Ud. algún deporte? (Lea todas las alternativas antes de pedir que le conteste)

	Nunca	
	1 vez al mes	
	2 o 3 veces por mes	
	1 vez por semana	
	Más de 1 vez por semana	

¿Cuántos años lleva trabajando en la construcción? (Restar los períodos de tiempo en que ha realizado otras actividades)

	años
--	------

**EVALUACIÓN INICIAL**

Si la CCHC ofreciera algún programa social para los trabajadores y/o sus familias a sus empresas socias, ¿Cuál de las siguientes áreas es la más importante para Ud.? ¿Cuál es la segunda? ¿Cuál es la menos importante? (Coloque 1 frente a la más importante, 2 frente a la segunda más importante, 6 frente a la menos importante)

	Educación Escolar	
	Capacitación	
	Salud	
	Asistencia social	
	Deporte, cultura y recreación	
	Vivienda	

**EDUCACIÓN ESCOLAR Y SUPERIOR**

**¿Hasta qué curso llegó en la escuela o liceo?**

	Ninguno	
	Básica incompleta	
	Básica Completa	
	Media Incompleta	
	Media Completa	

**¿Ha realizado estudios técnicos o superiores?**  
(Marque el mayor nivel de estudios alcanzado)

	Ninguno	
	Centro de Formación Técnica o Instituto Profesional incompleto	
	Centro de Formación Técnica o Instituto Profesional completo	
	Universitaria en algún grado	

(Sólo para los que terminaron la Educación Media) **¿Dónde estudió la Educación Media?**

	Liceo Técnico Profesional COREDUC	
	Liceo Técnico o Industrial OTRO LICEO	
	Liceo Normal / NO TÉCNICO( científico humanista)	

**¿Cuántas personas viven con Ud.?** (Incluya a todos los miembros del hogar que dependen económicamente del trabajador)

**Descripción del grupo familiar** (que viven bajo el mismo techo y cocinan en común)

	Parentesco	Edad (años cumplidos)	Ultimo año escolar aprobado	Educación Técnica o Superior	Actividad Actual

- Parentesco:**  
 1: Pareja o cónyuge  
 2: Hijo  
 3: Nieto  
 4: Padres  
 5: Suegros  
 6: Otro pariente  
 7: Otro no pariente

- Educación Técnica o Superior:**  
 1: Sin estudios  
 2: Liceo Técnico Profesional  
 3: Técnico incompleto  
 4: Técnico completo  
 5: Universitaria en algún grado  
 15: No sabe

- Actividad Actual:**  
 1: Sin actividad  
 2: Dueña de casa  
 3: Estudia  
 4: Trabaja  
 5: Trabaja y estudia  
 6: Cesante  
 15: No sabe

- Ultimo Año Escolar**  
 0: Jardín o Parvulario  
 1: Primero Básico  
 2: Segundo Básico  
 9: Primero Medio  
 10: Segundo Medio  
 11: Tercero Medio  
 12: Cuarto Medio  
 15: No sabe

**PROGRAMAS SOCIALES CCHC**

¿Conoce Ud. los proyectos sociales, es decir las actividades o beneficios que la CCHC entrega al trabajador del sector de la construcción? (Nombrar algunos)

<input type="checkbox"/>	Sí	<input type="checkbox"/>
<input type="checkbox"/>	No	<input type="checkbox"/>

¿Ha participado Ud. en alguno de esos proyectos?

<input type="checkbox"/>	Sí	<input type="checkbox"/>
<input type="checkbox"/>	No	<input type="checkbox"/>

(Sólo para los que contestaron afirmativamente en la pregunta 13). ¿Cómo se enteró Ud. de la existencia de estos proyectos y de la posibilidad de participar?

<input type="checkbox"/>	Afiches	<input type="checkbox"/>
<input type="checkbox"/>	Charlas en obra	<input type="checkbox"/>
<input type="checkbox"/>	Por un amigo o compañero	<input type="checkbox"/>
<input type="checkbox"/>	Asistente social de la empresa	<input type="checkbox"/>
<input type="checkbox"/>	Otro	<input type="checkbox"/>

**CURSOS CAPACITACIÓN EN OBRA**

Yo le voy a nombrar algunos cursos de especialización que se realizan en la misma obra y necesito que me indique a cual(es) de ellos Ud. ha asistido durante los 2 últimos años. (Lea uno a uno los cursos y marque con una X en todos los que corresponda)

		Cursos Realizados	Nota (1 a 7)
<input type="checkbox"/>	Albañilería Y Estuco	<input type="checkbox"/>	<input type="checkbox"/>
<input type="checkbox"/>	Carpintería (Paneles, Puertas, Muebles, Vigas, Cerchas, Ventanas, Quincallería.. etc.)	<input type="checkbox"/>	<input type="checkbox"/>
<input type="checkbox"/>	Enferradura, Estructura Metálica (Cerchas, Vigas, Etc.)	<input type="checkbox"/>	<input type="checkbox"/>
<input type="checkbox"/>	Instalaciones Sanitarias (Alcantarillado, Gasfitería)	<input type="checkbox"/>	<input type="checkbox"/>
<input type="checkbox"/>	Operación de Máquinas De Construcción (Operación , Mantención)	<input type="checkbox"/>	<input type="checkbox"/>
<input type="checkbox"/>	Recubrimiento de Interiores y Exteriores (Pintura, Alfombra, Azulejos, Empapelados, Parque)	<input type="checkbox"/>	<input type="checkbox"/>
<input type="checkbox"/>	Soldadura	<input type="checkbox"/>	<input type="checkbox"/>
<input type="checkbox"/>	Interpretación de Planos	<input type="checkbox"/>	<input type="checkbox"/>
<input type="checkbox"/>	Trabajo en Equipo	<input type="checkbox"/>	<input type="checkbox"/>
<input type="checkbox"/>	Otro ¿Cuál?	<input type="checkbox"/>	<input type="checkbox"/>
<input type="checkbox"/>	<b>Ninguno</b>	<input type="checkbox"/>	<input type="checkbox"/>

¿Qué nota le pone a la calidad de estos cursos de especialización? (Nota del 1 al 7 en la última columna de P15)

**CAPACITACIÓN FUERA DE LA OBRA**

¿En cuál de las siguientes áreas ha recibido Ud. capacitación formal durante los últimos 2 años?  
(Marque todos los cursos que corresponda)

	Cursos Realizados	Nota (1 a 7)
Prevención de Riesgo y Primeros auxilios		
Computación y/o Administración		
Formación de Microempresarios		
Especialización en su oficio		
Otro curso distinto de su oficio		
Otro ¿Cuál?		
Ninguna		

¿Qué nota le pone a los cursos de capacitación que Ud. ha recibido en los 2 últimos años? (Nota del 1 al 7 en la última columna de P17)

**ASISTENCIA SOCIAL**

Presupuesto	No	Sí
¿Ahorra Ud. mensualmente? (Ahorros para fines distintos de la vivienda)		
¿Tiene Ud. deudas mensuales? (En casas comerciales, instituciones financieras, CCAF o con la Empresa donde trabaja. No se considera el dividendo de la vivienda)		
¿Cuánto es su sueldo líquido? (Hay que considerar todo lo que recibe menos los descuentos previsionales)	\$	

¿Tiene Ud. actualmente en funcionamiento y en uso? (Marque una cruz (X) donde corresponda)

	No	Si
Lavadora automática		
Refrigerador		
Teléfono fijo		
Videograbador		
Teléfono celular		
Microondas		
Computador		
Conexión Internet		
Conexión TV Cable		
Calefón		

¿Cómo califica las relaciones personales que Ud. tiene en su casa? (Ponga una nota del 1 al 7)

	Nota
Con su pareja o señora	
Con sus hijos	

¿Cuántos días estuvo "sin trabajo" el año 2004? (De manera aproximada)

\_\_\_\_\_ días

## VIVIENDA

**¿Bajo qué condiciones se encuentra Ud. en la casa donde vive?** (Marque sólo una alternativa)

<input type="checkbox"/>	Vive con los padres	<input type="checkbox"/>
<input type="checkbox"/>	Propia, pagada	<input type="checkbox"/>
<input type="checkbox"/>	Propia, pagándose	<input type="checkbox"/>
<input type="checkbox"/>	Arrendada	<input type="checkbox"/>
<input type="checkbox"/>	Allegado	<input type="checkbox"/>
<input type="checkbox"/>	Ocupación irregular (toma campamento)	<input type="checkbox"/>
<input type="checkbox"/>	Otra:	<input type="checkbox"/>

**¿Tiene Ud. ahorros para la vivienda propia?**

<input type="checkbox"/>	Si	<input type="checkbox"/>
<input type="checkbox"/>	No	<input type="checkbox"/>

**¿Cuántos metros cuadrados calcula Ud. que tiene su hogar?** (Se refiere a los mts<sup>2</sup> de casa que él ocupa, no del total de la vivienda ni del sitio)

Mts <sup>2</sup>
------------------

**¿Cuál es el estado de conservación de su casa?**

<input type="checkbox"/>	Muy malo	<input type="checkbox"/>
<input type="checkbox"/>	Malo	<input type="checkbox"/>
<input type="checkbox"/>	Ni bueno ni malo	<input type="checkbox"/>
<input type="checkbox"/>	Bueno	<input type="checkbox"/>
<input type="checkbox"/>	Muy bueno	<input type="checkbox"/>

**¿En qué comuna vive?**

--

**¿Qué tan satisfecho se encuentra Ud. con el barrio o comuna donde vive?**

<input type="checkbox"/>	Muy Insatisfecho	<input type="checkbox"/>
<input type="checkbox"/>	Insatisfecho	<input type="checkbox"/>
<input type="checkbox"/>	Le es indiferente	<input type="checkbox"/>
<input type="checkbox"/>	Satisfecho	<input type="checkbox"/>
<input type="checkbox"/>	Muy Satisfecho	<input type="checkbox"/>

## SALUD

**Cuestionario de Salud Mental** (Marque con una X la respuesta que más se acerque a su situación)

	Nunca	A veces	Casi siempre	Siempre
<input type="checkbox"/>	<input type="checkbox"/>	<input type="checkbox"/>	<input type="checkbox"/>	<input type="checkbox"/>
<input type="checkbox"/>	<input type="checkbox"/>	<input type="checkbox"/>	<input type="checkbox"/>	<input type="checkbox"/>
<input type="checkbox"/>	<input type="checkbox"/>	<input type="checkbox"/>	<input type="checkbox"/>	<input type="checkbox"/>
<input type="checkbox"/>	<input type="checkbox"/>	<input type="checkbox"/>	<input type="checkbox"/>	<input type="checkbox"/>
<input type="checkbox"/>	<input type="checkbox"/>	<input type="checkbox"/>	<input type="checkbox"/>	<input type="checkbox"/>

**¿Cómo diría Ud. que es su salud en general?**  
(Lea todas las alternativas antes de pedir que le conteste)

<input type="checkbox"/>	Muy buena	<input type="checkbox"/>
<input type="checkbox"/>	Buena	<input type="checkbox"/>
<input type="checkbox"/>	Regular	<input type="checkbox"/>

<input type="checkbox"/>	Mala	<input type="checkbox"/>
<input type="checkbox"/>	Muy Mala	<input type="checkbox"/>
<input type="checkbox"/>	No sabe	<input type="checkbox"/>

En los últimos 6 meses, ¿tuvo atención dental?

<input type="checkbox"/>	Sí	<input type="checkbox"/>
<input type="checkbox"/>	No	<input type="checkbox"/>

(Sólo para los que contestaron Sí en la pregunta anterior) ¿Qué tipo de atención tuvo? (Marque solo una)

<input type="checkbox"/>	Urgencia	<input type="checkbox"/>
<input type="checkbox"/>	Tratamiento	<input type="checkbox"/>
<input type="checkbox"/>	De Control	<input type="checkbox"/>

¿Cuántas veces ha presentado licencia médica en el último año?

veces

¿Tiene algún miembro de su familia alguno de los siguientes problemas de salud?  
¿Tiene Ud. alguno de los siguientes problemas de salud? (Marque todos los que corresponda)

		Familia	Trabajador
<input type="checkbox"/>	Presión Alta	<input type="checkbox"/>	<input type="checkbox"/>
<input type="checkbox"/>	Alto Colesterol	<input type="checkbox"/>	<input type="checkbox"/>
<input type="checkbox"/>	Desnutrición	<input type="checkbox"/>	<input type="checkbox"/>
<input type="checkbox"/>	Obesidad	<input type="checkbox"/>	<input type="checkbox"/>
<input type="checkbox"/>	Diabetes	<input type="checkbox"/>	<input type="checkbox"/>
<input type="checkbox"/>	Tabaquismo	<input type="checkbox"/>	<input type="checkbox"/>
<input type="checkbox"/>	Síntomas Depresivos	<input type="checkbox"/>	<input type="checkbox"/>
<input type="checkbox"/>	Enfermedades respiratorias crónicas	<input type="checkbox"/>	<input type="checkbox"/>
<input type="checkbox"/>	Aparición de caries de manera recurrente	<input type="checkbox"/>	<input type="checkbox"/>
<input type="checkbox"/>	Falta de dientes	<input type="checkbox"/>	<input type="checkbox"/>
<input type="checkbox"/>	Visión cercana o lejana disminuida	<input type="checkbox"/>	<input type="checkbox"/>
<input type="checkbox"/>	Disminución agudeza auditiva	<input type="checkbox"/>	<input type="checkbox"/>
<input type="checkbox"/>	Cáncer	<input type="checkbox"/>	<input type="checkbox"/>

¿Existe o ha existido dentro de su familia o núcleo cercano, alguna persona afectada por alguno de los siguientes problemas? (Marque todas las que corresponda)

<input type="checkbox"/>	Alcoholismo	<input type="checkbox"/>
<input type="checkbox"/>	Drogadicción	<input type="checkbox"/>
<input type="checkbox"/>	SIDA	<input type="checkbox"/>

¡Muchas gracias por su colaboración!





AUTOR

TITULO

FECHA	NOMBRE	FIRMA
30/06/05		



AUTOR *CCC*

TITULO *Estudio socioeconómico*

*del trabajador en la*

Nº TOP

**Centro de Documentación**  
Cámara Chilena de la Construcción